

ETNA PREOCUPA ESPECIALISTAS

CATANIA, ITALIA (UPI) — A polícia proibiu ontem a presença de forasteiros nos lugares atingidos pela erupção do Vulcão Etna, num esforço para impedir o saque das casas abandonadas por seus aterrizados moradores.

Dezenas de famílias de Sant'Alfio e Fornazzo, duas das cinco aldeias ameaçadas pela lava projetada pelo Etna, transportaram seus pertences a lugares mais afastados, empregando carretas e caminhões.

As autoridades informaram que especuladores estão se oferecendo para comprar as terras por uma fração mínima de seu preço real e alguns camponezes as estão vendendo, por temor de que a corrente

de lava arrase tudo, eliminando o valor de suas terras.

No quadragésimo-sexto dia de erupção do mais alto vulcão da Europa, várias granjas, vinte casas de veraneio e centenas de hectares de campo, plantações e vinhas, ficaram queimados e sepultados pela lava.

Os prefeitos de Sant'Alfio e Milo, outra aldeia ameaçada, deram ontem autorização a pessoas que querem regressar às suas casas, para retirar seus pertences. Carros do exército foram colocados à disposição para a evacuação de pessoas em perigo imediato.

A polícia e as autoridades regionais ainda não

aplicaram medidas de emergência, com a esperança de que a corrente de lava deslize pelo leito seco de um rio, desviando-se das aldeias. Foi uma corrente secundária de lava que arrasou casas e campos.

O maior perigo da erupção do Etna está no lado oriental, voltado para o Mar Jônico, onde há banheiros bastante frequentados, entre eles o de Taormina.

Especialistas em vulcão, da Universidade de Catania, vêm-se mostrando preocupados pela contínua erupção do Etna, que já causou um milhão de mortes em toda a sua história.

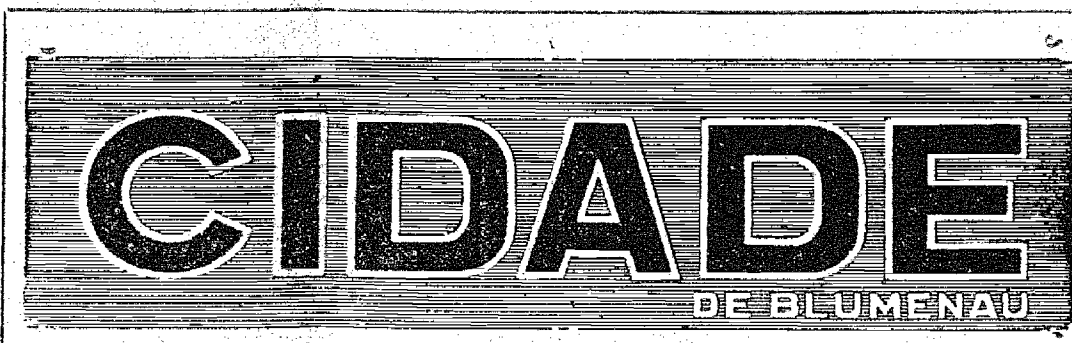

Diretor: NAGEL MILTON DE MELLO

Ano II — Blumenau, 5ª-feira, 20 de Maio de 1971 - Número 807

CIDADE DE BLUMENAU
não circulará amanhã

Por motivos de ordens técnicas, ou seja, revisão em todo o maquinário das oficinas, CIDA-DE DE BLUMENAU não circulará no dia de amanhã, permanecendo no entanto, o escritório, com seu expediente normal.

Heath conferencia com Pompidou

PARIS (UPI) — O Primeiro-Ministro britânico Edward Heath chegou ontem à França, para conferenciar com o Presidente George Pompidou. Logo após sua chegada ao Aeroporto de Orly, Heath iniciou uma série de conversações pessoais com Pompidou.

Essas conversações durarão dois dias e Heath tem a esperança de superar as dúvidas francesas, segundo as quais a Grã-Bretanha ainda não se-

ria suficientemente "européia" para ingressar no Mercado Comum Europeu. O Primeiro-Ministro britânico, falando em francês, recordou que há exatamente 20 anos seis nações da Europa Ocidental resolveram unir seus recursos de carvão e ferro.

Estou convencido de que estamos vivendo um momento histórico comparável ao vivido 20 anos atrás, disse Heath. Estou certo de que as deci-

sões a que chegaremos nas próximas semanas serão decisivas para o futuro político da Europa. Esse é o espírito que trago às conversações que manterei com o Presidente da República francesa.

Acrescentou Heath: "O nosso propósito que os próximos dias de conversações estejam inspirados pelo desejo de estabelecer um entendimento maior entre França e Grã-

Bretanha quanto aos problemas que enfrentam atualmente os países europeus".

Anteriormente, Pompidou havia antecipado durante uma reunião de seu gabinete que estudaria com Heath as linhas gerais da futura estrutura europeia, deixando a cargo de especialistas determinar as condições específicas para o ingresso britânico no MCE.

Bonn mantém cautela sobre o marco

BONN (UPI) — O Banco Central da República Federal Alemã (RFA) concluiu ontem uma sessão iniciada ante ontem por seu conselho, mas não anunciou se intervirá no mercado monetário a fim de acelerar a saída dos dólares norte-americanos acumulados durante a última crise.

Depois da reunião, que durou cinco horas um porta-voz do Banco Central limitou-se a declarar que o conselho "não adotou novas decisões sobre a política monetária".

Por sua vez, funcionários do banco disseram que não serão tomadas medidas que possam afetar as taxas de juros, as reservas mínimas ou outros fatores da política monetária, com o objetivo de acabar com a inflação.

Os economistas, contudo, consideram aberta a possibilidade de que o banco comece a desvincular-se de parte das enormes reservas de dólares acumuladas no país, cujo montante é calculado em 17 milhões de dólares (88 milhões e 230 mil cruzeiros). Mas um porta-voz do banco não quis fazer comentários sobre essa delicada questão.

"Nunca diremos que o Banco Central pretende fazer amanhã ou no futuro, porque isso provocaria uma nova onda de especulações", disse o porta-voz.

Disse também que, com exceção de sua declaração sobre a ausência de novas decisões quanto à política monetária, o Banco Central não pode fornecer maiores detalhes sobre a reunião terminada ontem, "pois não temos nenhuma outra medida a anunciar".

A cautelosa declaração do Banco Central deixa na incerteza os mercados monetários da RFA e do resto da Europa. Os mercados alemães fecham hoje por ser feriado, reabrindo amanhã, sexta-feira.

URUGUAI CRIA COMANDO PARA ENFRENTAR CARGA SUBVERSIVA

MONTEVIDEU (UPI) — As forças armadas uruguaias participaram de maneira mais direta e ampla na repressão ao terrorismo e assegurarão a normalidade das próximas eleições, segundo disseram

ontem fontes chegadas ao governo.

As fontes disseram extra-oficialmente que, entre as medidas tomadas segunda-feira pelo governo destaca-se a formação de um comando coordenador das forças armadas.

Esse comando, formado pelas três forças armadas em combinação com a polícia, intensificará a repressão às atividades dos terroristas, que até agora não conseguiu nenhum resultado positivo para descobrir o lugar em que os

terroristas "tupamaros" mantêm quatro pessoas em seu poder.

O comando coordenador das forças armadas terá também a missão de garantir a ordem e a normalidade das eleições gerais que se realizarão em 28 de

novembro. Outra das medidas seria o registro policial de todos os cidadãos que moram em cidades do país, determinando-se sua identidade, domicílio, núcleo familiar, ocupação, destino de sua moradia e outros detalhes.

A primeira reação contra essa medida partiu da Convenção Nacional de Trabalhadores (CNT), es-querdista, que fez um apelo a todos os sindicatos para tomarem as medidas necessárias a fim de en-

frentar as "provocações" do governo. Uma dessas provocações, diz a entidade classista, foi a convocação do Embaixador da União Soviética, Nikolai Demidov, pelo Presidente Jorge Pacheco Areco, segunda-feira última.

Ceausescu vai à Ásia socialista

BUCAREST (UPI) — O Presidente Nicolae Ceausescu visitará em junho próximo a China Vermelha, Coreia do Norte e Vietnã do Norte, na mais longa viagem empreendida por um líder da Europa Oriental aos estados comunistas da Ásia.

A agência noticiosa oficial "AGERPRESS" informou que Ceausescu viajará a Pequim "em meados de junho", indo a seguir à Coreia do Norte e provavelmente, depois, no Vietnã do Norte, mas não precisou as datas da viagem.

Os observadores interpretam o anúncio da viagem como indicio ulterior da determinação de Ceausescu de se manter neutro no conflito ideológico suscitado há mais de um decênio entre a União Soviética e o regime de Pequim. Ceausescu, que além da presidência da república

exerce a Secretaria-Geral do Partido Comunista, viajará à testa de uma delegação do governo e do partido.

A Romênia já pertence ao Pacto de Varsóvia e ao COMECON, isto é, às alianças militar e econômica do bloco soviético, ao passo que Ceausescu visitou ocasionalmente Moscou durante os últimos anos, porém suas viagens sempre foram breves e responderam a conversações ou reuniões internacionais concretas.

Durante os últimos oito anos, a Romênia conquistou uma posição única no mundo comunista, mantendo formalmente sua aliança com a União Soviética, porém intensificando cada vez mais a independência de sua política externa.

Agente e soldado da policia afastados de seus cargos

Decidindo pela demissão qualificada o Governador Colombo Machado Salles, afastou o agente Nicácio Pereira e expulsou o soldado Mário Boettger, da Polícia Militar de Santa Catarina, que trabalharam junto na Delegacia Circunscriçional de Blumenau.

A nota oficial de esclarecimento pública da Secretaria de Segurança e Informações, tem o seguinte teor:

Tendo em vista os lamentáveis fatos ocorridos na cadeia pública de Blumenau em setembro do ano próximo passado, quando por funcionários e militares da Delegacia Circunscriçional daquela cidade foram cometidos atos atentatórios ao pudor contra preso que se encontrava recolhido naquele

local, o Secretário de Segurança e Informações esclarece que, após a conclusão do respectivo processo disciplinar, o Exmo. Sr. Governador do Estado decidiu pela demissão qualificada do funcionário faltoso, bem como expulsar e punir os militares da Polícia Militar de Santa Catarina envolvidos no caso.

Outrossim, face o relatório do inquérito policial também instaurado a respeito da mencionada ocorrência, o mesmo foi encaminhado a justiça competente para os efeitos legais.

Ass. Délcio Lanter Peret Antunes
Tenente Coronel Secretário da Segurança e Informações

União Soviética e Canadá firmam convênio sobre consultas mútuas

MOSCOU (UPI) — O Secretário-Geral do Partido Comunista, Leonid Brejnev, disse ontem ao Primeiro-Ministro do Canadá, Pierre Elliott Trudeau, que a União Soviética confia em que o Ocidente oferecerá uma resposta bem pensada ao apelo para discutirem uma redução de tropas na Europa, segundo disseram fontes canadenses.

Os informantes disseram que Trudeau e Brejnev passaram a maior parte do tempo de sua entrevista discutindo a proposta sobre as conversações entre o bloco soviético e a Organização do Tratado do Atlântico Norte (OTAN) para a possível redução equilibrada de tropas na Europa.

O Canadá e a União Soviética assinaram ontem um acordo pouco freqüente, que dispõe sobre a realização de consultas recíprocas sobre assuntos exteriores, tal como o

que Moscou tem com a França e o Canadá com os Estados Unidos, Japão e Austrália.

As fontes canadenses disseram que os governantes soviéticos qualificaram o documento de "histórico e monumental", mas os canadenses não se mostram tão entusiasmados. "Não achamos que se trate de um avanço sensacional. É importante, mas eles os descrevem com superlativos".

O acordo que prevê "consultas regulares internacionais" sempre que necessário é, em princípio, pelo menos uma vez por ano, dispõe em um parágrafo-chave: "No caso de surgir uma situação que, na opinião das partes, ameace a paz ou constitua uma violação da paz, os dois governos estabelecerão contato sem demora a fim de trocar idéias sobre o que se poderia fazer para melhorar a situação".

Egito tem novo plano político

CAIRO (UPI) — O Presidente Anwar Sadat apresentou ontem a seu gabinete um plano geral para acelerar o progresso egípcio, e declarou que a política futura seguirá uma linha reta, sem zig-zag.

Sadat exortou seus ministros a «se aproximarem da nação, conhecer os problemas do povo e solucioná-los rapidamente».

As observações do Presidente na sessão do gabinete, que durou três horas, foram resumidas pelo Vice-Primeiro-Ministro e Ministro de Informação, Abdel Kader Eatem.

Sadat aludiu às iniciativas golpistas reveladas na semana passada contra o seu governo, descrevendo-as como

uma luta pela autoridade, porém, salientando que os «centros de poder» haviam sido derrubados e a grave etapa passada terminou como resultado da confiança do povo. A etapa seguinte, segundo o mandatário, estará concentrada em planificação correta e soluções rápidas.

«Nosso dever fundamental consiste em construir um estado moderno alicerçado na educação e na fé», declarou o presidente.

Sadat definiu a ação para o novo período como uma «linha reta sem zig-zag».

«Creio que a linha reta constitui a política mais segura, dado que as linhas zig-zagueantes fracassam e não nos resta nada», explicou Sadat.

O mandatário egípcio afirmou que a política exterior do Egito seguirá inalterada e salientou que o destino do Egito estava indissolvel-

mente ligado ao mundo árabe.

Cinco ministros prestaram juramento antes do início da

reunião do gabinete de 34 membros. A reorganização do gabinete incluiu as pastas vitais do Interior, Guerra e Informação.

RECIPROCIDADE NECESSARIA E JUSTA

O DEMONSTRATIVO de arrecadação do I.C.M. em nosso Estado feito publicar na edição do dia 12 do Diário Oficial do Estado, evidencia claramente, mais uma vez, a gigantesca participação de Blumenau e Joinville, na economia catarinense.

AS DUAS cidades apareceram novamente em posição super privilegiada nesse levantamento, remetendo aos cofres de Santa Catarina quase trinta por cento da arrecadação geral de nosso Estado.

NÃO obstante isso e mais o fato de estarem os dois municípios através de seus empresários em intensiva campanha desenvolvimentista, continuamos à mercê do esquecimento, semi-falidos que estamos em lideranças políticas, capazes de exigir e mesmo impor, uma reciprocidade mais do que justa aos nossos esforços conjugados.

ATUDO que desejemos ou reivindicarmos, temos sempre que ajustar as mãos postas e joelhos ao chão, para que, a muito custo, consigamos de quando em quando, esparsamente, a presença de um retorno financeiro em forma de obras estaduais.

BASTA que se veja por exemplo o pouco ou quase nenhum apêlo que tem recebido a nossa Universidade, obra pioneira em nossa região, feita com as mãos do povo — mesmo das gentes mais humildes.

VERGONHOSAMENTE ainda encontramos ampliações em determinados estabelecimentos, de ensino feitas às pressas, de madeira, sem as mínimas condições de conforto e requisitos técnicos.

BLUMENAU vê despontar por exemplo, uma indústria altamente rentável que é a do turismo. Temos aqui todas as condições para despertar o entusiasmo e o interesse de quem de direito. Embora isso, ficamos sempre à mercê dos nossos próprios recursos e do esforço individual de nossos municípios, olvidados sempre na hora de cortar o queijo.

DIVULGA-SE agora com muito entusiasmo o Projeto Catarinense de Desenvolvimento.

ESTAMOS de frente para um governo novo e promissor.

FALA-SE em bom tom na técnica e no planejamento como base fundamental do progresso catarinense.

QUE não sejamos esquecidos então, dentro desse anunciado esquema

EA NOSSA esperança, consubstanciada na certeza de que os homens do governo saberão fazer justiça a esta terra que tanto colabora para a expansão e progresso do nosso Estado.

Vida Social

(por MIRIAM TONET)

HOJE ESTÃO FAZENDO ANOS:

Sra. Maria Santa Willecke, esposa do Sr. Wilhelm Willecke; Sr. Normando Braz Falce, Diretor da Comercial "Erica"; Sr. Miland Probst; Lia Carmem Schroeder, filha do Sr. Edmundo Schroeder; Sônia Maria, filha do casal Waldemar T. Lidia Maria de Souza; Sr. Celso Bernard no dos Santos; Miriam Koenig, filha do casal Klaus-Rita Koenig; Eliana Rebelo, filha do casal Jamil-Maria Ladir Rebelo; João Pontiano Ramos, filho da Vva. Sra. Angélica Ramos; Oscar Tlich, filho do casal Willy-Elvira Tlich; Paulo Francisco Deschamps, filho do casal João F. Hilária Deschamps; Sra. Eliete Coutinho Appel, esposa do Sr. Ivan Roberto Appel; Sra. Tereza Ulber Kurtz, esposa de Sr. Erwin Kurtz; Acir E. dos Santos, Eli Dregott, Marlene Simões, Nelson M. Flores, Rubens Schmidt, Udemar Fiedler e Vergílio Gieland, funcionários da "Artex S.A. - Fábrica de Artefatos Têxteis"; José Zuchi Wald'r Treiss, Maria G. Vieira e Percy Padaratz, funcionários da "Malharia Sul Fabril"; Anair Tereza Barbosa, funcionária da "Cremer S.A. - Produtos Têxteis e Cirúrgicos".



HORÓSCOPO

Omar Cardoso

QUINTA-FEIRA — 20/MAIO/1971

ARIES — Todas as probabilidades de sucesso profissional estarão ao seu alcance nesta data, especialmente se se dedica à carreira artística ou vive em constante contato com o público. Pense no futuro.

TOURO — Hoje você estará naturalmente alegre e otimista e isto lhe proporcionará muita felicidade. Alguém do signo de Virgem poderá se oferecer em ajudá-lo (a) no que for necessário. Alimente-se bem.

GÊMEOS — Tudo que fizer hoje terá conseqüências benéficas, desde que se trate de esforços com finalidades louváveis. Seu sucesso haverá de lhe parecer mais fácil a partir de amanhã quando o Sol entrará em seu signo. Acautele-se, por ora.

CÂNCER — Como nativo (a) de Câncer, deverá tomar alguma precaução agora, pois a influência de sua Décima-Segunda Casa Astral já se faz sentir. Contudo, terá favorabilidades nos assuntos íntimos e de natureza sigilosa.

LEÃO — Nada mais proveitoso e oportuno do que uma viagem, hoje ou nos próximos dias, pois está vivendo um período astrológico muito bom para as viagens, em especial as que se ligarem aos assuntos profissionais.

VIRGEM — Hoje você correrá o perigo de ter prejuízo em negócios precipitados ou compromisso que tenha assumido com pessoa que não merece toda confiança. Estorça-se para conseguir o que pretende nas amizades.

LIBRA — Pessoas, motivações e estímulos haverão de lhe criar situações benéficas ao seu sucesso. Evite discordar bruscamente de opiniões e atitudes divergentes das suas, pois assim será mais bem sucedido (a).

ESCORPIÃO — Dia pouco promissor no campo dos negócios. Quanto às atividades profissionais, dedique-se à rotina, evitando influenciar-se por planos arquitetados para enriquecer-se rapidamente. Cooperação de amigos.

SAGITÁRIO — Júpiter estará lhe transmitindo um fluxo altamente promissor de êxito amoroso, aumento de responsabilidade, promoção no trabalho e felicidade espiritual. Apenas deverá evitar associações com desconhecidos.

CAPRICÓRNIO — Dia muito bom para as amizades, as viagens curtas e os tratamentos de saúde. O fluxo do dia poderá, também, ser aproveitado para ampliar suas perspectivas de progresso material, desde que as pretensões sejam modestas.

AQUÁRIO — Agindo de modo positivo, dinâmico e realista, terá grande chance de aumentar suas possibilidades de êxito financeiro e profissional. Alguém do sexo oposto haverá de lhe proporcionar uma surpresa agradável.

PEIXES — Cuide de seus projetos profissionais e planos de iniciativas novas, pois será bem sucedido (a) no que pretende realizar nos próximos dias. As questões amorosas estarão beneficiadas até o fim da semana.

INVERNO - VOCÊ - E A - CASA BUERGER

Artigos de INVERNO para você e toda a sua família estão a sua escolha na sua CASA BUERGER. Vendas a vista com OTIMAS BONIFICAÇÕES. Descontos até no crédito - Visite-nos e certifique-se

CASA BUERGER
Rua 15 de Novembro - Nº 506

ROTEIRO DA CIDADE



CHOPARIA RESTAURANTE "CANDELABRO"
Ambiente informal e agradável para o seu almoço ou jantar — Ponto de "drinks" e aperitivos — Música ao vivo — Aos sábados "Feijoadá à Candelabro".
Rua Nereu Ramos, 11 — Tel.: 22-0295



SUPER-MERCADO KOFFKE
O mais tradicional da cidade e com o maior sortimento. Aberto também aos domingos. Rua 15 de Novembro, 55 — Telefone: 22-1035.



CASA FLAMINGO LTDA.
A casa das toalhas
O maior e mais variado sortimento dos afamados produtos textéis do Vale do Itajaí.
Filial no "Diner's", "Cartão Bradesco" e "Sotel-Cheque". — Rua 15 de Novembro, 367 — Telefone: 22-0619

CONTINENTAL (CHURRASCARIA e BAR)
Tradicional estabelecimento sob a direção do Sócio-Gerente, Sr. Rodolfo Sasse. — Local bastante frequentado pelos bons "gourmets". — Chopp da "Antarct-ca". — Não funciona às segundas-feiras.
Rua 7 de Setembro, nº 560 — Telefone: 22-0834.

A mais bela decoração brasileira de AZULEJOS em ouro e platina:
ARTESUL
Uma das Organizações Germano Radtke
Vendas: Rua Itajaí, 766 — Fone: 22-0462 — Blumenau — SC.



Venda de passagens aéreas e marítimas para qualquer parte do País e do exterior. — Excursões e passeios. — Agência filiada à IATA — Alameda Rio Branco, nº 165 — Telefone: 22-1363.



RELOJOARIA SCHWABE
de Oswaldo Schwabe
A mais moderna e mais bem aparelhada da cidade — Artigos finos para presentes — Joias e finos cristais — Oficina especializada — Rua 15 de Novembro, 770 — Telefone: 22-1461.



OPTICA HEUSI
(O caminho certo da boa visão).
Competente seção de ótica — Artigos de cine-foto — Fotocópias eletrônicas — Ao lado da torre da Igreja Matriz



LOJAS HERING
Vestidos — Roupas para cavalheiros — Malhas "Hering" para todos os esportes — Camisas e lingerie "Mafisa" — Artigos para bebês e crianças — Felpudos — Guarnições de mesa — Cristais "Hering" — Atende pelo serviço de reembolso aéreo postal e rodoviário — "Carte Blanche". Rua 15 de Novembro, 759 — Telefones: 22-0277 e 22-0413



CASA HUSADEL
Finos artigos de cristal — Joias — Artigos para presentes — "Souvenirs" de Blumenau — Filial no "Diner's Club", "Cartão Bradesco", "Cartão Azul" (Banco Mercantil de São Paulo) e "Cheque-Ouro" (Banco do Brasil). Rua 15 de Novembro, nº 801 — Telefone: 22-0441.



TIFOGRAFIA CENTENÁRIO
Impressos em geral — Material escolar e de escritório. — Brinquedos — Artigos para presentes.
Rua 15 de Novembro, nº 1423 — Telefone: 22-0932

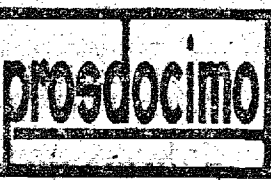

Artigos domésticos — Máveis — Brinquedos — Televisores — Confeções para damas e cavalheiros — Artigos de caça e pesca.
...Prossiga Preferindo PROSDOCIMO



Passo horas agradáveis no "clube da colina". Restaurante sob a direção do Sr. Harry Schulze — Salão para festas — Canchas de hóquei e bochas — "Stand" de tiro ao alvo. Telefone: 22-0947.



Lançamentos e novidades em tecidos — Roupas esportivas — Malhas — Trajes para a praia — Rua 15 de Novembro, nº 701 — Telefone: 22-1814

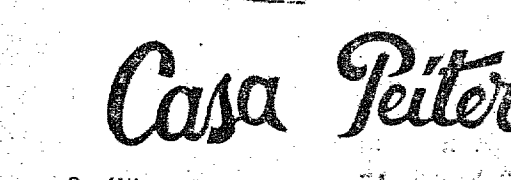

Os últimos lançamentos da moda masculina feminina em confecções e tecidos — Artigos de cama, mesa e banho — Tapetes e cortinas — Tudo para o seu lar nas três lojas da "Casa Peiter": Rua 15 de Novembro, nºs 519, 553 e 643 — Três endereços que garantem artigos de qualidade, a preços realmente baixos. Filial no D.N.E.S. — Cartão Bradesco — CBC e Cheque Ouro, do Banco do Brasil.

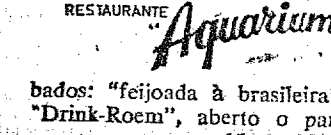

Restaurante Aquarium — Ambiente de classe — Salão de chá para festas e banquetes — "Menú" internacional — Aos Sábados: "Feijoadá à Brasileira" — Anexo funciona o "Drink-Room", aberto a partir das 18 horas — Rua 15 de Novembro.



RESTAURANTE E CERVEJARIA
Pratos da cozinha alemã — Jardim ao ar livre — Músicas típicas — Ponto ideal de "bate-papo" — Chopp exclusivo da "Brahms" — Alameda Rio Branco, 185 — Telefone: 22-1363

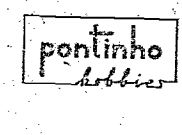

Seu filho vai adorar, e você também MATCHBOX SUPERFAST — a pista de corridas do momento — grande novidade.
P. HOBBIES
R. 15 de Novembro, 681 - Blumenau



A MALHA DO HOMEM



FROHSINN
O restaurante predileto dos turistas — Local panorâmico, com pista de dança e músicas típicas todas as noites — Cardápio de classe — Aberto a partir das 11 horas.
MORRO DO AIPIM - Telefone: 22-0552

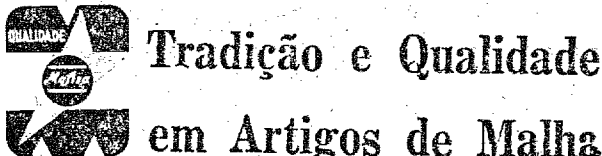

Tradição e Qualidade em Artigos de Malha



Arte e Artesanato "barriga-verde"
Rua 15 de Novembro 1176

CASA WILLY SIEVERT
Artigos para damas e cavalheiros — Brinquedos e finos presentes — Material de cine-foto — Cortinas — Radiolas e rádios portáteis — As últimas novidades em discos.
— Rua 15 de Novembro, nº 1520 — FONES: 22-0256 e 22-0245

ADOLFO
(BAR — CHURRASCARIA — RESTAURANTE)
Especialidades da casa: galetó — costela — lombo de porco — frango ao espeto — filé de peixe — camarão e "aquê" T-Bone Steak — Ambiente de amigos para o "bate-papo" — "Chopp" em caneca.
Rua 7 DE SETEMBRO, 860 — TELEFONE: 22-1249



TOALHAS
ARTEX
A MODA EM TOALHA

NAÇÕES UNIDAS ESTUDA O ÊXODO DE TÉCNICOS

NAÇÕES UNIDAS, 18 — (UPI) — Um grupo de trabalho do Conselho Econômico e Social (ECOSOC) estudou em um documento uma medida urgente e outra rotineira sobre a fuga de cérebros dos países em desenvolvimento para os industrializados.

O novo texto, cuja aprovação ficou assegurada, salienta o interesse dos países do "terceiro-mundo", em que as nações industrializadas, que forneceram a assistência técnica prevista na estratégia internacional para o segundo decênio do desenvolvimento, colabou em com os países em desenvolvimento a fim de ajudá-los a tomar as medidas que lhes permitam manter mais (tempo) em seus países o seu pessoal qualificado.

Integram o grupo de trabalho, além do embaixador do Uruguai, Augusto Legnani, que o propôs, os delegados da França, Hungria, União Soviética, Tunísia e Jugoslávia.

O documento pede ao Secretário Geral U Thant que prosiga e estudo do problema do êxodo intelectual a fim de avaliar suas conseqüências sobre o desenvolvimento econômico dos países menos adiantados e que, em especial: — prepare um estudo sobre as repercussões que a entrada de especialistas estrangeiros tem na economia dos países que os admitem em suas empresas e instituições.

Elabore métodos que permitam avaliar as conseqüências da fuga de cérebros sobre a economia dos países em desenvolvimento.

Prepare, em colaboração com os organismos especializados interessados, um estudo preliminar dos meios e métodos adequados para fortalecer a cooperação entre os países em desenvolvimento com vistas a resolver o problema da fuga de cérebros.

mediante uma melhor utilização em comum de seus especialistas e pessoal qualificado.

Recomenda a seguir aos governos dos países do terceiro mundo que, tomem outras medidas, entre elas a adaptação dos programas de educação às necessidades do país, para conseguir, na medida do possível, uma relação adequada entre a formação de pessoal qualificado e as oportunidades de emprego.

Ademais, propõe que se estimule o regresso dos cientistas e do pessoal qualificado e se incentive a formação de técnicos com subvenções e benefícios especiais, com a criação e a permuta de bolsas de estudo com outros países, e com medidas tais como o oferecimento de boas condições de trabalho e habitação.

Sugere também a permuta de informação com outros países, sobre as medidas adotadas e os resultados obtidos para deter o êxodo de pessoal técnico e qualificados.

O parágrafo dispositivo mais importante é talvez o que convida os governos dos países desenvolvidos, a que, sem prejuízo dos acordos internacionais em vigor e respeito à declaração internacional dos direitos do homem, se abstenham de tomar medidas especiais para induzir a residir definitivamente em seus países os belistas e aprendizes procedentes dos países em desenvolvimento.

Elabore métodos que permitam avaliar as conseqüências da fuga de cérebros sobre a economia dos países em desenvolvimento.

Prepare, em colaboração com os organismos especializados interessados, um estudo preliminar dos meios e métodos adequados para fortalecer a cooperação entre os países em desenvolvimento com vistas a resolver o problema da fuga de cérebros.



PEÇAS CHEVROLET
CASA ROYAL S/A.

CIDADE

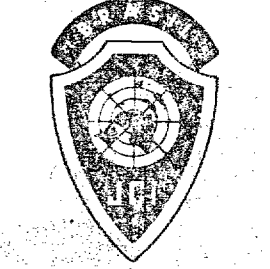

CÂMARA JUNIOR DE BLUMENAU
Reuniões às quintas-feiras, às 20 horas, no TEATRO CARLOS GOMES



ARTURONI
CACHÊS E FORNICO
Rua Abdon Batista, 138 - Blumenau

UTILIDADE PÚBLICA

Rádio Patrulha	22-1000
Corpo de Bombeiros	22-1111
Delegacia de Polícia	22-0031
Guarda Noturna	22-1004
Guarda de Trânsito	22-0311
Fórum	22-0740
Ministério do Trabalho	22-0835
Prefeitura	22-0444
23º R.I.	22-1637
CELESC	22-1411
SAMAE	22-1749

HOSPITAIS E ATENDIMENTOS

Hospital Sta. Catarina	22-1444
Hospital Sto. Antonio	22-0011
Hospital Sta. Isabel	22-0668
I.N.P.S. e S.P.A.	22-1677

TAXIS ALUGUEL

Praça Victor Konder	22-1301
Al. Rio Branco	22-0338, 22-0323, 22-0345
Praça Hercílio Luz	22-0340
Dr. Blumenau	22-0336, 22-0327
Angelo Dias	22-0260
Rua 15 de Novembro	22-0331
R. Pe. Jacobs (Matriz)	22-0261
R. Pe. Jacobs (Rodov.)	22-0573
Cine Blumenau	22-0347
Rua São Paulo, n.º 3196 (WURGES)	22-0854
Rua Bahia (Ponte do Salto)	22-1441

TELEFÔNICA

Informações	102
Ligações Interurbanas	101
Reclamações	103

Propriedade de A NOTICIA S/A.

Empresa Jornalística

Direção, Redação e Escritório:
Rua Namy Deere, 175
Telefone — 22-1952
Blumenau - SC

DIREÇÃO
Arinor Frühstück
Dir. Admin. Geral
Nagel M. de Mello
Dir. Admin. Regional
Nerval Pereira
Diretor de Redação
Realey Silveira
Diretor Técnico

Nelson Tomelin
Assistente

REDAÇÃO
Horácio A. Braun
Redator
Oscar Jenichen
Redator Auxiliar
Edemar Anusek
Redator Esportivo

CORRESPONDENTES FLORIANÓPOLIS
Osmar A. Teixeira
SAO BENTO DO SUL
Arno Friedrich
S. FRANCISCO DO SUL
Amarly G. dos Santos
GUARAMIRIM
Eldio C. Peixer
CAMPO ALEGRE
Lauro Schwarz
CORUPA
Ernesto Felipe Blunk
ITAJAÍ
Dr. Everaldo Blodbeck
Dr. Manoel A. Pereira
TIMBÓ
Sr. Gerold Ziekhor
PRESIDENTE GETULIO
Aroldo Schuenke

SUCURSAL BRUSQUE
Rua Rui Barbosa, 35
Caixa Postal 135
REPRESENTANTES EXCLUSIVOS S I T R A L

Rio de Janeiro: Avenida Bira-Mar, 408 - Grupos 606 e 807
Fone 222-9204
SAO PAULO: Rua Seminário, 190 - 2º andar - Conj. 22 - Fone 34-9853
CURITIBA: Edifício Arthur Hauer - 11º andar
B. HORIZONTE: - Rua Tufis, 207 - S/503
RECIFE: Rua Nova, 225 6º andar - S/612 - Fone 4-4554
PORTO ALEGRE: PROPAL LTDA - Rua Cel. Vicente, 456 - 2º andar - Caixa Postal, 2.390.

---:---:---
Nº do Dia Cr\$ 0,50
Nº Atrasado Cr\$ 0,40
Assin. Anual Cr\$ 60,00
Assin. Sem. Cr\$ 40,00

CERÂMICA UNIAO

— de —
BENTO ARAGÃO & CIA.
Tijolos furados de todos os tipos, pisos de vários tamanhos, grande produção. Fábrica em Canelinha.
Escr. Fpolis, Fernando Machado, 22
Fone: 2055.

Araújo Castro entregou credenciais ao Presidente Nixon

SE O PROBLEMA É CLICHÊ, GRAVE BEM ÊSTE NOME:

GRAVARTEX

 Apronta qualquer serviço de clícheria dentro de 48 horas. E além dessa rapidez você tem a qualidade e o padrão técnico Gravartex. A Gravartex sabe o que faz.

Rua XV de Nov., 342
2º andar
Fone 22-0446
Blumenau



WASHINGTON, 19 (UPI) — O novo embaixador do Brasil nos Estados Unidos, João Augusto de Araújo Castro disse ao Presidente Richard Nixon que há problemas pendentes de solução entre os dois países, "mas o desafio real que enfrentamos é intensificar e reativar as nossas relações recíprocas".

Nixon ressaltou para o enviado brasileiro "a importância que atribui à continuação das boas relações com o Brasil, um dos mais populosos do hemisfério ocidental, com o qual tem uma ampla variedade de interesses recíprocos".

"O Governo brasileiro está convencido de que se podem adotar medidas concretas com vistas a intensificar a cooperação e a ampliação progressiva de seu alcance, se se tiverem em conta as peculiaridades políticas e econômicas de cada país", observou Araújo Castro.

O franco reconhecimento da debilidade das relações entre os dois países foi feito por Araújo Castro ao apresentar suas cartas credenciais ao Presidente Nixon em uma singela cerimônia na Casa Branca.

Araújo Castro acrescentou que "neste espírito, e no intuito de cooperação e do entendimento, o Governo brasileiro tem a firme intenção de contribuir até o fim para que as relações entre o Brasil e os Estados Unidos, conduzidas na base de estado para estado, continuem caracterizadas pela cordialidade, por um espírito pragmático no terreno da

cooperação recíproca e do respeito mútuo".

Depois de transmitir a Nixon "a renovada expressão de amizade e da admiração pelo novo povo norte-americano", do Presidente do Brasil Emílio Garrastazu Médici, o embaixador observou:

"O Brasil está empenhado nestes momentos em uma tarefa histórica de remover os obstáculos que estorvam o seu desenvolvimento econômico e a melhoria das condições de vida de seu povo".

Acrescentou que "apesar de todas as dificuldades, os resultados obtidos até hoje são altamente positivos e animadores. O Brasil está cheio de esperança e confiança em seu futuro. Temos a certeza de estar no caminho reto, que é o mais ajustado às necessidades do desenvolvimento e da segurança do nosso País".

"Este novo espírito não pode deixar de refletir-se em

nossas relações externas e, daí, em nossas relações com os Estados Unidos em todos os campos".

O Brasil e os Estados Unidos têm ainda alguns problemas que esperam solução, mas o desafio real que enfrentamos é intensificar e reativar as nossas relações recíprocas".

Ao responder ao discurso de apresentação das credenciais do embaixador brasileiro, Nixon disse que os dois países estão unidos "pelo respeito e compreensão mútuos".

Depois lamentou a morte do anterior embaixador do Brasil, Mozart Gurgel Valente, de quem disse que "serviu a seu país com grande destaque".

Araújo Castro, que nos três últimos anos foi representante permanente do Brasil na Organização das Nações Unidas, substituiu no cargo a Mozart Gurgel Valente, que morreu em Washington em dezembro passado, em consequência de um ataque cardíaco.

VENEZUELA PUNIRÁ OS AUTORES DA AGITAÇÃO

CARACAS, 19 (UPI) — O governador do Distrito Federal, Carlos Guinand Baldo, disse que serão impostas severas penas aos responsáveis pelas manifestações estudantis na capital.

Acrescentou que "não será necessário o concurso da guarda nacional ou das forças armadas para manter a ordem".

Guinand Baldo disse que

a polícia intensificará sua vigilância na área metropolitana, a fim de evitar desordens de rua, mantendo-se, ao mesmo tempo, em estado de alerta.

Caracas experimentou dois dias de tranqüilidade depois da medida adotada sábado último pelo ministério da Educação suspendendo as aulas nos institutos de educação secundária, que eram

focos de violentos distúrbios.

Anteontem, o Ministério ampliou a suspensão de atividades educacionais a todo o país "até nova disposição".

As manifestações estudantis, desde fins de abril último até sexta-feira passada, causaram um total de quatro mortos, centenas de feridos, numerosos detidos e graves danos à propriedade.

Em diversas ocasiões, funcionários do governo do Presidente Rafael Caldera afirmaram que "elementos estranhos aos meios educacionais" tiveram participação direta nos acontecimentos.



JUIZO DE DIREITO DA 2ª VARA DA COMARCA DE BLUMENAU

Edital de citação com prazo de trinta (30) dias

O DOUTOR PROTÁSIO LEAL FILHO, Juiz de Direito da 2ª Vara da Comarca de Blumenau, Estado de Santa Catarina, na forma da lei, etc.:

PAZ SABER A WALFRIDO KRAETZER, brasileiro, casado, residente em lugar incerto e não sabido, que nos autos da Ação Executiva e do Arresto movida por Frey Wachholz contra Walfrido Kraetzer e Teobald Schmitt, protocolador, respectivamente sob os n.ºs 405/70 e 298/70 constam as petições e despachos do seguinte teor: "PETIÇÃO" — Exmo. Sr. Dr. Juiz de Direito da 2ª. Vara da Comarca de Blumenau. FREDY WACHHOLZ, brasileiro, casado, do comércio, residente e domiciliado nesta cidade, por seus procuradores infra-assinados ("ui") instrumento de procuração) vem, mui respeitosamente, à presença de Vossa Excelência, com fundamento no art. 298, XIII do C.P.C. promover a presente Ação Executiva contra WALFRIDO KRAETZER, brasileiro, casado, residente e domiciliado nesta cidade, à rua 25 de agosto, s/n., bem ao lado da Igreja e Teobald Schmitt, brasileiro, casado, residente nesta cidade, no lugar Belch or, perto da Igreja, pelo líquido e certo de Cr\$ 2.500,00 (dois mil e quinhentos cruzeiros) representado pela (o) (s) Nota Promissória inclusa(o) vencidas em 28-8-69, anexada aos autos da medida preparatória de Arresto sob n.º 298/70 (2ª. Vara) e não paga visto ter sido impossível receber o crédito pelos meios suávorios. Isto posto, requer-se a Vossa Excelência que se digno de mandar expedir contra o executado acima, mandado executivo, a fim de pagar, no prazo de vinte e quatro horas, o valor integral da dívida, acrescida de juros de 1% ao mês a partir do vencimento, custas e honorários de advogado na base de 20% sobre o valor da causa e demais cominações de direito, sob pena de, não o fazendo, se proceda à penhora de seus bens tantos quantos bastem para o pagamento do principal e demais ônus reclamados, ficando citada a mulher do executado, se casado for, na hipótese de penhora recair sobre bens imóveis, para todos os atos e termos até final execução. Protesta-se provar o alegado por todos os meios de prova em direito admissíveis, especialmente, depoimento pessoal do executado, sob pena de confissão, inquirição de testemunhas, juntada de documentos, exame periciais, arbitramento etc. Requer-se, outrossim, que seja o imóvel arrestado transformado em penhora, no caso dos devedores, após citados, não pagarem a dívida em 24 horas. Da-: a presente ação o valor supracitado, para efeitos fiscais, e que vai acompanhada de documentos. Obs. A procuração está anexada aos autos de n.º 298/70. (arresto). Nestes termos, P. Deferimento, Blumenau, 19 de agosto de 1970. (as.) Werner Greluel e Renato Wolff. (devidamente selado). — PETIÇÃO DO ARRESTO" — Exmo. Sr. Dr. Juiz de Direito da Comarca de Blumenau. FREDY WACHHOLZ, brasileiro, casado, do comércio, residente e domiciliado nesta cidade, por seus procuradores infra-assinados (ut instrumento de procuração), vem, mui respeitosamente, à presença de Vossa Excelência, expor e requerer o seguinte: 1.) — O Suplicante é credor de WALFRIDO KRAETZER, brasileiro, casado, residente e domiciliado nesta cidade, à rua 25 de agosto, s/n., bem ao lado da Igreja, da quantia de Cr\$ 2.500,00 (dois mil e quinhentos cruzeiros), conforme nota promissória inclusa, vencida no dia 28 de agosto de 1969, sendo a mesma emitida por Fábrica de Balas e Caramelos Cruzeiro Ltda., e avalizada, ainda, por Teobald Schmitt e Egon Wackernagel; 2.) — A situação dos devedores é a seguinte: a Fábrica de Balas, emitente do título, foi vendida; seu titular, Egon Wackernagel, não possui outros bens imóveis e deixou de residir nesta cidade, estando, atualmente, em lugar incerto e não sabido; Teobald Schmitt, procurando fugir ao pagamento da dívida, em 4 de agosto deste ano hipotecou, pelo prazo de 5 anos, sua única propriedade; e WALFRIDO KRAETZER, é o único que ainda possui a propriedade livre e desembaraçada de quaisquer ônus (doc. j) apesar de saber o Exequente, por intermédio de seus vizinhos, que a mesma já foi vendida por contrato particular, estando o comprador somente esperando a volta do executado que, segundo, ainda, informações de seus vizinhos, encontra-se viajando, para assinar a escritura definitiva; 3.) — Esta é, Excelência, a situação dos devedores. Como V. Excia. pode facilmente constatar, está o Exequente na iminência de jamais receber o seu crédito, se for concretizada a transação entre Wal-

frido Kraetzer e o comprador de sua propriedade; 4.) — Assim, com fundamento nos arts. 676, I, 681 e 685 do Código de Processo Civil, requer a V. Excia. que se digno de determinar o ARRESTO do terreno de propriedade do Sr. Walfrido Kraetzer, descrito e caracterizado na certidão de fls. (doc. n.º), e de oficiar o Cartório do Registro de Imóveis do 3º Ofício desta Comarca do cumprimento da medida, a fim de que se faça a averbação competente à margem da transcrição. Valor da causa. Cr\$ 100,00. Pede Deferimento. Blumenau, 12 de agosto de 1970 (as.) Werner Greluel, Renato Wolff. "PETIÇÃO DE FLS. 30" — Exmo. Sr. Dr. Juiz de Direito da Comarca de Blumenau. FREDY WACHHOLZ, na ação executiva cambiária que move contra WALFRIDO KRAETZER e TEOBALD SCHMITT, (proc. n.º... 405/70), em atenção ao r. despacho de fls. vem, mui respeitosamente, por procurador infra-assinado, dizer a V. Excia. o seguinte: 1.) — Em data de 13 de agosto de 1970 o autor ingressou em juízo com um pedido de arresto contra Walfrido Kraetzer, deferido por V. Excia., cuja medida foi cumprida em 18 de agosto de 1970, conforme consta de "auto de arresto" de fls. 13 verso, sendo arrestado um terreno situado em Itoupava Norte, nos fundos da rua 25 de agosto, medindo 440,00 metros quadrados, edificado com uma casa de madeira e devidamente transcrito no 3º Ofício do Registro de Imóveis desta Comarca, no livro n.º 3, à fls. 192, sob o n.º 938; 2.) — Em 21 de agosto de 1970, o autor ingressou em juízo com Ação Executiva contra Walfrido Kraetzer e Teobald Schmitt, requerendo expressamente que caso não fosse paga a dívida em 24 horas após a citação, FOSSE PENHORADO O IMÓVEL ARRESTADO DE PROPRIEDADE DE WALFRIDO KRAETZER; 3.) — O Sr. Oficial de Justiça citou o réu Teobald Schmitt e deixou de citar o réu Walfrido Kraetzer, "por não residir mais nesta comarca" e penhorou um imóvel de propriedade de Teobald Schmitt; 4.) — Assim, requer-se a V. Excia. o seguinte: a) — que seja o réu Walfrido Kraetzer citado por edital dos termos do arresto e da ação executiva contra ele propostas, para contestar, querendo, o arresto e para que pague ou nomeie bens a penhora na ação executiva, sob pena de ser penhorado o imóvel que foi arrestado; b) — que, após decorrido o prazo de citação, não sendo paga a ação ou não sendo nomeado bens a penhora, seja penhorado o imóvel arrestado nos autos de n.º 298/70; c) — que seja declarado nulo o auto de penhora e depósito de fls. 21 verso, penhorado "ex-officio" pelo sr. Oficial de Justiça, contrariando o requerimento do autor, cuja penhora não interessa ao autor, mesmo porque o imóvel acha-se hipotecado ao sr. Ursinus Schmitt, conforme consta da certidão; d) — que seja desentranhada dos autos a contestação apresentada pelo réu Teobald Schmitt, eis que intempestiva, por não se encontrar, ainda, instaurada a instância e porque o autor não concorda com a penhora de fls.: A contestação, em seu mérito, não elide e nem modifica em nada os termos da petição inicial, sendo os termos meramente protelatórios. Conforme, ainda, no item 3 o réu, que assinou uma nota promissória, no valor de Cr\$ 2.500,00. A história da cênetta é pura balela. Quanto a tese dos avais sucessivos é destituída de todo e qualquer fundamento legal. Nestes termos P. Deferimento, Blumenau, 18 de fevereiro de 1971. Renato Wolff. "DESPA-CHO" — 1.) — Proceda-se ao levantamento da penhora de fls. 21v. 2.) — Cite-se o réu Walfrido Kraetzer por edital, com o prazo de 30 dias. 3.) — A contestação formulada por Teobald Schmitt fica nos autos, já que, quando ela deu entrada, a penhora de fls. 21v., ainda era válida; 4.) — Após a citação, decorrido o prazo, proceda-se a conversão do arresto em penhora, se o executado Walfrido não nomear outros bens que melhor garantem o juízo em 5.5.71. João P. Pasquali, Juiz Subst. em exercício. Dado e passado nesta cidade de Blumenau aos vinte e três dias do mês de março do ano de mil novecentos e setenta e um. Eu, (as.) Eulina L. Silveira, Oficial Maior, o escrevi, e Eu, (as.) Sérgio Alberto da Nóbrega, Titular do Cartório do Civil e Comércio, confiro e assino.

Blumenau, 23 de março de 1971.
(as.) Protásio Leal Filho, Juiz de Direito da 2ª. Vara.
Blumenau, 23 de março de 1971.
(as.) Sérgio Alberto da Nóbrega, Titular do Cartório do Civil e Comércio.

É bom comparar.

(IV)

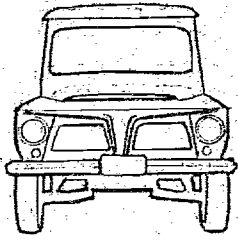

FORD RURAL

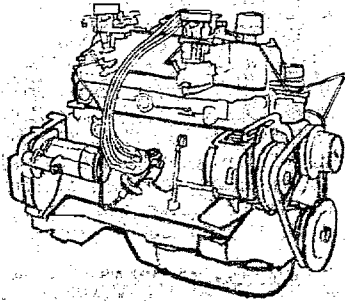

Motor dianteiro 90 HP

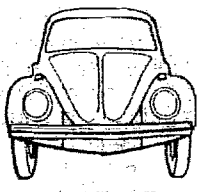

VW

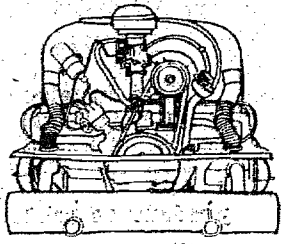

Motor traseiro 52 HP

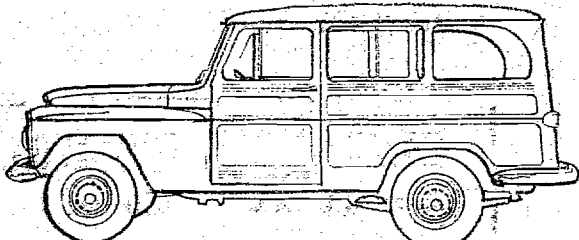

Visibilidade total:
25.756 cm²

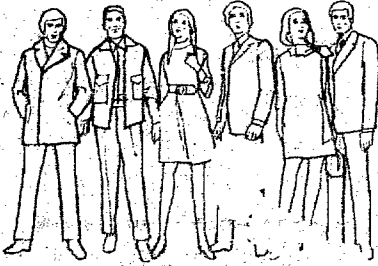

Leva 6 pessoas

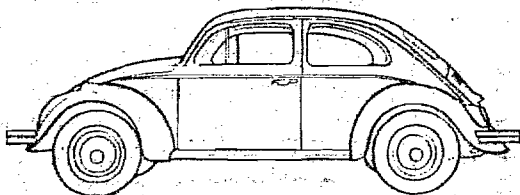

Visibilidade total:
12.478 cm²

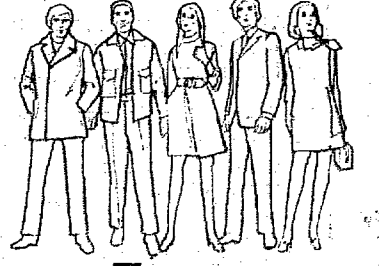

Leva 5 pessoas

Compare também o preço.
A Ford Rural continua
custando a partir de

Cr\$ 15.000,00.

Preço posto S. Bernardo do Campo, 14.3.71

Continue comparando. Robustez, segurança, etc. Ponto por ponto, aqui está todo o conforto que a Ford Rural dá a você e à sua família: 4 marchas sincronizadas;

pintura em 2 cores; pára-choques cromados; estofamento de vinil luxu; molas traseiras especiais, para um rodar mais macio; cintos de segurança; acendedor de cigarros; etc.

VISITE-NOS: TEMOS 3 MODELOS À SUA ESCOLHA
OS REVENDÉDORES FORD-WILLYS



Merluzza vai substituir o bacalhau importado

RIO (A.N.) — O bacalhau, adquirido para suprir parcialmente, o déficit de consumo de produção pesqueira nacional, será substituído pela merluzza, cuja captura já é considerável no Sul do País.

A SUDEPE está estimulando o aumento da captura da merluzza e a criação de indústrias com vistas à sua comercialização. O projeto de transfor-

mação da merluzza em bacalhau seco e salgado, já está em fase avançada, devendo o produto ser lançado no mercado interno, possivelmente no próximo ano.

O destino da merluzza é amplo, de acordo com a programação da SUDEPE. Ela deverá substituir, gradativamente, o bacalhau importado, somando, com isso, divisas para o País.

MINISTRO FOI TOMADO COMO REFÉM: BOLÍVIA

LA PAZ, 19 (UPI) — Foi tomado como refém, na cidade de Trinidad, capital do Departamento de Beni, o Ministro de Transportes e Comunicações, Coronel do Exército Jaime Cadima.

A medida extrema foi adotada para exercer pressão sobre o governo, a fim de que cumpra o compromisso contraído de enviar todos meses a esse distrito oriental do país, a soma de 700 mil pesos (aproximadamente 250 mil cruzeiros) destinada a obras públicas.

O Comitê Cívico de Beni decretou, a partir de ontem, uma greve geral de caráter indefinido em todo o departamento. Aproveitando esta circunstância e a presença ocasional do Ministro Cadima em Trinidad, este foi tomado como refém.

E outra medida de força relacionada também com problemas do transporte, os trabalhadores da cidade de Tarija, perto da fronteira com a Argentina, se

apossaram de um avião do Lloyd Aéreo Boliviano, do domingo último, e continuam retendo-o ali.

Em troca da devolução do avião Fairchild F-27, os operários exigem a renúncia ou destituição dos dirigentes da Central Operária Departamental, por estarem em desacordo com a sua "tarefa divisionista".

O Lloyd Aéreo Boliviano limitou-se a assinalar que o problema apresentado pelos trabalhadores lhe é completamente alheio.

Box para banheiro

em alumínio anodizado ou polido. Esquadrias de ferro, portas, portas de enrolar, para vitrines e garagens.

Serralharia Flórida Ltda.

RUA SÃO PAULO Nº. 295 — BLUMENAU
TELEFONE: 22-0706

Fôlha de Brusque

A Cidade e a Notícia

PAUL A. THÉBERGE

Efetando visitas às autoridades do Município e indústrias locais, esteve em Blumenau na semana finda o Sr. Paul A. Théberge, Cônsul e Comissário Comercial do Canadá radicado em São Paulo e com jurisdição nos Estados do Paraná, Santa Catarina, Rio Grande do Sul, além de São Paulo e cidades do "Triângulo Mineiro".

Sábado e domingo, acompanhado do Sr. Geovah Amarante, percorreu os pontos pitorescos da "Cidade-Jardim", seguindo na segunda-feira com destino a Joinville. Domingo pela manhã o diplomata catarinense e o representante da Municipalidade mantiveram uma demorada palestra com o Diretor de CIDADE DE BLUMENAU no restaurante "Cavalinho Branco", participando também do cordial encontro o casal Celso — Eulina Silveira e o Sr. Antenor Vascelai.

CRÉDITOS DO I.P.I.

Vai ser encerrado hoje o prazo, já dilatado, para a apresentação das repartições da Receita Federal das Guias de Ressarcimento relativas aos créditos excedentes do I.P.I., decorrentes de estímulos à exportação e gerados até 31 de dezembro de 1970 e no primeiro trimestre (Janeiro e março) de 1971.

TEMA PARA SIMPÓSIO

Qual é a atual situação do "camping" e suas futuras possibilidades? Porque não há um auxílio recíproco para obtenção de melhores resultados? Estas e muitas outras perguntas foram feitas por cerca de 175 representantes de mais 100 fabricantes de veículos e equipamentos de "camping", durante simpatia que a "Divisão Chevrolet" da "General Motors" (maior fornecedora de chassis e veículos para a indústria) promoveu durante 2 dias.

Seminários sobre principais problemas da indústria e apresentação de diversas sugestões da General Motors, para modelos de futuros veículos, foram os pontos altos do simpatia.

Dois modelos "Chevy Van", um com abrigo encaixável que possibilita transportar vários equipamentos apropriados para acampamento, liberando o carro para pequenos passeios, e outro com carroceria especial para "camping", foram algumas das sugestões apresentadas.

Ênfase especial foi dada ao fato de a "Chevrolet" não fabricar carrocerias para fins exclusivamente recreativos, e que a apresentação dos modelos eram apenas sugestões para evidenciar as idéias dos seus técnicos e estimular o espírito criativo das indústrias do ramo, atualmente em grande expansão nos Estados Unidos.

Durante a reunião a "General Motors" apresentou diversos padrões de segurança, aplicáveis a projetos e fabricação dos veículos recreativos.

CURSOS PARA A INDÚSTRIA

O Diretor de Coordenação da Federação das Indústrias do Estado e Santa Catarina, Sr. Rolf Ehke, retornou de São Paulo, onde junto ao Instituto de Organização Racional do Trabalho, verificou a possibilidade de realização de diversos Cursos destinados ao aperfeiçoamento do pessoal administrativo das indústrias do nosso Estado.

Mantém também contatos com os dirigentes da Federação das Indústrias do Estado de São Paulo tratando de assuntos relacionados à exportação de produtos brasileiros.

ROSA MARIA & WOLMAR

Na cidade de Passa Quatro, em Minas Gerais, contrairão nupcias no dia 12 de junho próximo a Srta. Maria Gonçalves e o Sr. Wolmar Lenz, da alta administração da "Conte Construtora Técnica Ltda". A noiva é filha do Sr. e Sra. Mário (Maria da Conceição) Gonçalves, dos círculos sociais daquela

cidade do "hinterland" mineiro, e o noivo é filho do Sr. e Sra. José Emilio (Joana Maria) Lenz, da sociedade de Lageado, no Rio Grande do Sul.

A cerimônia religiosa terá lugar na Capela do Colégio Nossa Senhora Aparecida, onde os noivos receberão os cumprimentos.

CAMPEONATO BRASILEIRO

Proseguem em ritmo de Brasil Grande as obras para o término de mais uma cancha no "Joinville Tênis Clube", patrocinador do Campeonato Brasileiro de Tênis, a realizar-se na "Cidade dos Príncipes" no período de 8 a 17 de julho.

Dia e noite operários e máquinas trabalham no sentido de, até o dia 31 de maio, estar completa a nova cancha de tênis, bem como as instalações para vestiários destinados aos participantes, que atingirão a casa dos 1000.

O Estado de Santa Catarina, através determinação do Governador Colombo Machado Salles, deverá auxiliar financeiramente o certame, já tendo recebido uma exposição de motivos por dirigentes do "Joinville Tênis Clube" e da "Federação Catarinense de Tênis".

Professores e alunos da Faculdade de Educação Física de Joinville estão dispostos a colaborar com os promotores da grande competição da juventude brasileira (colaboração essa já oferecida pelo Dr. Murilo Barreto, Diretor daquele estabelecimento superior de ensino.

Além dos jogos, haverá durante o "20º Campeonato Brasileiro de Tênis Infante-Juvenil e da Juventude", passeios turísticos, visitas às indústrias, festas etc., dando oportunidade às delegações de conhecerem bem a "Manchester Catarinense" e seu laborioso povo.

PÓS-TO DE ABASTECIMENTO

Importante empresa ligada ao ramo de derivados de petróleo, entrou com um pedido na Municipalidade para a construção de um Posto Abastecimento na esquina da Avenida Beira Rio com a Rua 15 de Novembro, nas proximidades do "Aquarium".

Atendendo a uma solicitação do Executivo para manifestar-se a respeito, a Comissão Municipal de Turismo reunida na última sexta-feira foi unânime em votar contra a construção do referido Posto na localidade. A verdade é que a D. O.P. está com um grande "abacaxi" para resolver.

PAPO AVANÇADO

Começará segunda-feira na S. D.M. Carlos Gomes, a série de palestras promovida pelas Diretorias Jovens do "Bela Vista Country Club", "S.R.E. Ipiranga" e "Carlos Gomes Júnior".

Trata-se de um "Papo Avançado" com a participação de renomados conferencistas do Rio de Janeiro e São Paulo, achando-se as inscrições abertas na Secretaria da "S. D.M. Carlos Gomes".

DEBATES

A Comissão Pró-Construção da BR-475, constituída de representantes das classes produtoras e clubes de serviços dos Municípios de Lages e Tubarão, reunir-se-á depois de amanhã na "Princesa da Serra" debatendo novos detalhes atinentes àquela rodovia.

Para o mês vindouro está prevista a entrega de um memorial ao Coronel Mário David Andreazza, Ministro dos Transportes.

CONSELHO DE DESENVOLVIMENTO

O Governador Colombo Machado Salles recebeu em audiência o Presidente em Exercício do Banco Regional de Desenvolvimento do Extremo Sul, Prof. José Trida Palazzo.

O objetivo da audiência foi fixar com o Chefe do Executivo catarinense o momento em que seria oportuna a reunião do Conselho de Desenvolvimento do Extremo Sul, para cumprimento da seguinte agenda:

da: designação do Presidente efetivo do BRDE pelos três Governadores e fixação da data em que o Governador Colombo Machado Salles transmitirá ao Governador do Rio Grande do Sul a presidência do CODESUL.

O objetivo foi alcançado na reunião, tendo sido destacado o Sr. Victor Fernando Sasse para contatos com os Governadores do Paraná e Rio Grande do Sul visando a marcação das datas das reuniões programadas para o Conselho de Desenvolvimento do Extremo Sul.

NOVA DIRETORIA

Em reunião levada a efeito no dia 13 do corrente, foi eleita a nova Diretoria do Conselho de Coordenação e Fomento ao Cooperativismo em Santa Catarina, para o período 1971/1972.

A Constituição do Conselho, ficou a cargo da ex Diretoria de Organização da Produção (atual COPA), e a Secretaria coube à Associação das Cooperativas de Santa Catarina (ASCOOP).

Na mesma reunião foi apreciado o projeto da Cooperativa Central Vale Ltda., de Massaranduba, para a captação de incentivos fiscais.

"A NOITE DE PRESIDENTE GETÚLIO"

O "Cruzeiro F.C.", de Presidente Getúlio, promoverá depois de amanhã "A noite de Presidente Getúlio", significativo acontecimento social abrahantando, pela orquestra "The Vikings Show".

Na oportunidade será apresentada a candidata daquela cidade que concorrerá ao título de "Miss Santa Catarina" 1971.

FORMAÇÃO DE INSTRUTORES

Na cidade de Joinville foi iniciado na segunda-feira um Curso de Formação de Instrutores de Relações Humanas, ministrado pelo Sr. Paulo dos Reis, Diretor da Agência do SENAI Joinvilense.

Do mencionado Curso participam os Assistentes de Treinamento, Srs. Laércio Knih, de Brusque, e Renato Valim, do Centro de Formação Profissional de Blumenau, além de elementos de empresas do Vale.

As aulas serão encerradas no dia 28 do corrente.

PRIMEIRA VEZ

Pela primeira vez em Blumenau cinco entidades promoverão em conjunto um dos mais expressivos eventos sociais da região, o "Baile das Sociedades", animado pelo conjunto "Cry Babies Show", do Rio de Janeiro.

Iniciativa da "S.R.E. Ipiranga", "Bela Vista Country Club", "Tabajara Tênis Clube", "Clube Blumenauense de Caça e Tiro" e "S.D.M. Carlos Gomes", o baile terá como atrações especiais Grande Otelo, Agostinho dos Santos e Luciano Ferreira.

O "Baile das Sociedades" terá lugar nos salões da "S.D.M. Carlos Gomes".

PAPO-FIRME

No dia 8 do corrente firmaram compromisso oficial de noivado a Srta. Maria de Lourdes Leite e o Sr. Edio Sebastião Lima. O casamento está previsto para o decorrer de julho vindouro. O Sr. Geovah Amarante, que veio da Guanabara para fazer parte do "staff" do Sr. Evelásio Vieira, foi uma das presenças no lançamento da pedra fundamental do "Hotel Plaza Itapema". Compareceu à solenidade representando o Chefe do Executivo de Blumenau, o qual se encontrava em Joaçaba participando do conclave estadual do comércio lojista. A "Associação Catarinense de Administradores de Treinamento" reunir-se-á hoje em São Bento do Sul. Antes de retornar a Brasília o Deputado Federal Abel Avila dos Santos almoçou com um grupo de amigos, fazendo parte de sua mesa os Srs. Vereador Altonso de Oliveira, Osvaldo Olinger, Antonio Fichetti, Osmar Laschewitz e Nagel Milton de Melo, Diretor de CIDADE DE BLUMENAU. "Papo firme" segunda-feira à noite no "Cavalinho Branco": Srs. Jorge Luiz Buecher e Flávio José de Almeida Coelho. Srs. Procedente de São Paulo, regressou ontem a Blumenau o publicitário Antonio Sabino de Souza Neto, Gerente da "S. C. Publicidade".

PREFEITO FAZ PALESTRA NO SESI

A tarde de segunda-feira o Prefeito José Germano Schaefer proferiu substanciosa palestra, com muita objetividade, sobre a Administração Executiva de nosso Município, para os professores dos vários cursos ministrados no Centro Social "Selma Wagner Renaux" do SESI de Bruque.

Após sua palestra, o Chefe do Executivo brusquense expressou: "agradecemos o convite que nos foi formulado, possibilitando-nos um colóquio entre os municípios e o governo, acentuando-se como matéria de dissertação o "Poder Executivo" com a estrutura da administração pública municipal dentro de uma comunidade".

SETORES DE ADMINISTRAÇÃO

Dentre os setores de Administração da Municipalidade, o que nos chamou a atenção, durante a palestra do Prefeito José Germano Schaefer no Sesi, foi o de Planças, mostrando o quadro da Receita, Despesa e o saldo em disponibilidade para dezembro, constando a receita no valor de Cr\$ 2.231.698 50; despesas, valor de Cr\$ 2.572.348 68, apresentando um saldo disponível de Cr\$ 239.349,82.

Vale aqui salientar que a Lei Orçamentária para o corrente exercício fixava a despesa e a receita, respectivamente, em Cr\$ 2.430.000 00 resultando daí, em onze meses, um excesso na arrecadação de Cr\$... 381.698,50.

Muitos outros dados foram anunciados pelo Prefeito José Germano Schaefer, no curso da sua palestra, impressionando por números dos trabalhos e serviços efetuados neste ano e meio de sua gestão frente aos destinos administrativos de Brusque.

URBANIZAÇÃO & CORRESPONDÊNCIA

Há dias passado notificamos, por esta coluna o embelezamento da Rua Felipe Schmidt com a construção de calçadas e ao mesmo tempo formulando aos proprietários de terrenos baldios que determinassem uma rotação dos mesmos para melhorar o aspecto daquela via pública, que é passagem obrigatória de quem procede de Blumenau.

A CORRESPONDÊNCIA

A notícia repercutiu bem e recebemos terça-feira a correspondente do senhor Narbal Ademir Gevaerd, ativo Gerente do Bradesco em Brusque, cujo teor vai na íntegra: "Li com satisfação a nota inserida em o "Jornal de Brusque" sobre a Roupagem nova da Rua Felipe Schmidt".

Quero aqui consignar um voto de louvor ao dinâmico Prefeito sr. José Germano Schaefer, que teve a grande iniciativa de dar a uma das mais antigas ruas da cidade, aquilo que há muito tempo vinha sendo esperado por seus moradores.

Sómente lamentamos ainda que existem terrenos que os srs. proprietários deveriam dar também um pouco de cooperação ao sr. Prefeito, dando aquela via pública tão transitada e embelezada, e devida atenção aos respectivos terrenos.

Também seria de conveniência avisar aos proprietários de animais, para evitar os "footings" várias vezes por dia naquela artéria".

Esse o texto da correspondência do senhor Narbal Ademir Gevaerd. Um exemplo de que deve ser seguido, sempre que for para o bem da coletividade opiniões e conceitos desta natureza.

ESCRITÓRIO REGIONAL DA ACARESC

Será instalado em Brusque o Escritório Regional da ACARESC que jurisdição dos Municípios de Brusque, Vidal Ramos, Botuverá, Nova Trento e São João Batista, na casa situada na esquina da Rua Barão do Rio Branco com a Avenida Otto Renaux, de propriedade do senhor Gu'do Moritz, para um melhor atendimento de seu serviço interno e externo.

INSTANTÂNEOS

SATISFEITOS voltaram os cedelistas Urbano Luiz Zedron (Presidente), Norberto G. Schindwein (Vice-Pres.) e José Ganzaça, (Secretário Executivo) da V Convenção do Comércio Lojista de Santa Catarina, realizada em Joaçaba semana passada...

ELOGIARAM muito a excelente organização da Comissão encarregada da elaboração do programa convencional e social do grande conclave...

FORTANTO foi coroada de pleno êxito a Convenção Lojista em Joaçaba, alcançando seus objetivos...

MUITOS brindes foram distribuídos entre os convencionais e o Secretário Executivo do CDL de Brusque retornou com diversos e valiosos brindes sorteados entre os presentes...

O SENHOR JOSE HOERNER, brusquense que se destaca, foi promovido a Gerência do BRADESCO na cidade catarinense de São Miguel do Oeste...

O SR. HERBERT SCHLINDWEIN é quem nos informou desta promoção do seu cunhado José Hoerner, saindo da cidade de São José do Cedro para aquela cidade do este catarinense...

EXIJA O SELO DE GARANTIA

Tecidos e Toalhas



BLUMENAU

QUALIDADE AO ALCANCE DE TODOS

CINE MOGK

R. 2 de Setembro, 2.877 - Itoupava Norte - Fone 22-0278

HOJE - QUINTA-FEIRA às 20 horas - Um espetacular filme do cinema brasileiro. Maurício do Valle, Wilson Grey, Elízio Gomes (Tião Medonho de: Assalto ao Tien Pagador) e Jardel Filho em --

"SETE HOMENS VIVOS OU MORTOS" (Censura: 18 anos)

A história do maior caçador de bandidos que a polícia já teve: LINCOLN MONTEIRO, o homem que lutou contra os bandidos da morte violenta, do terror, do ódio, do crime sexual; Murilo -- Chico Preto -- Mico Sujo -- Cabeleira -- Carlinhos Capêta -- Miguelzinho e Pernambuco "O Terror da Vista Chinês". SETE HOMENS VIVOS OU MORTOS, um filme de categoria do cinema nacional, baseado em fatos reais.

PRÓXIMO DOMINGO:

A GAROTA DA MOTOCICLETA com: ALAIN DELON

CINE BLUMENAU

HOJE - QUINTA-FEIRA às 20 horas -

Uma super comédia que você não pode deixar de ver. Pierre Etaix -- Annie Fratellini -- Nicole Calian, em

ESSE LOUCO, LOUCO AMOR

Eastmancolor -- Livre

Uma gargalhada em cada dez segundos, é sem dúvida alguma o filme mais divertido que já assistimos em muitos anos -- ESSE LOUCO, LOUCO AMOR, um filme com humor de largo alcance, capaz de agradar a meninos de 6 anos ou adultos experientados e cínicos. Detentor do Grande Prêmio "Office Catholique International do Cinema".

PRÓXIMO DOMINGO -

BONGA, O VAGABUNDO

CINE BUSCH

HOJE - QUINTA-FEIRA às 20 horas -

Pierre Vanack, Elsa Martinelli, Robert Hossein, um grande elenco num filme de suspense... terror e mistério!

CRIME SEM TESTEMUNHA

Technicolor -- 18 anos

Uma trama diabólica repleta de suspense e mistério. Escolhido para substituir um homem, ele se envolveu na mais sinistra trama que um homem pode viver! Perseguido... acucado como fera, aquele homem vive os minutos contados.

CRIME SEM TESTEMUNHA, um drama policial com um início misterioso e um final surpreendente.

PRÓXIMO DOMINGO -

DUAS PÁTRIAS PARA UM BANDIDO

...ACONTECEU sábado em Guabiruba a entrega oficial de um caminhão Fo.d. 0 km, à Prefeitura Municipal daquela cidade...

...A ENTREGA OFICIAL foi realizada pelo senhor Urbano Kistenmacher, Diretor da Auto Peças Triângulo S.A. -- COPAL -- ao Prefeito senhor Vádislau Schmidt...

...PARTICIPARAM do ato os senhores Miguel Moacir Machado, Diretor da Copal, os vereadores, Ivo Fischer, João Barch, Edelberto Erthal, Silvério Regis e outras autoridades...

...AS DOZE HORAS na Churrascaria Schumacher, do meu querido amigo Alcino Schumacher, foi oferecido um almoço aos presentes, autoridades e convidados especiais...

...DESTA FORMA a Administração do senhor Vádislau Schmidt em Guabiruba vai aumentando o patrimônio com a aquisição de novos veículos para melhor atendimento ao Município...

...A POLICLÍNICA e Pronto Socorro Odontológico, através de seus profissionais, Dr. Márcio José Albani, Dr. Nivaldo Murilo Diego, Dr. Aládio Mérico e Dr. Antônio Luiz Belli...

...TEM O PRAZER de convidar, para o coquetel de inauguração de suas instalações situadas à Rua Floriano Peixoto, 75, no dia 21 do corrente, às 20 horas em Blumenau...

...SOMOS GRATOS pelo convite formulado e estaremos presentes ao acontecimento...

...AOS QUATROS jovens cirurgiões-dentistas brusquenses, que se transferiram para Blumenau formulamos votos de progresso e êxito na suas brilhantes jornadas profissionais...

...O PREFEITO "PILOLO" estará segunda-feira, à noite, no Centro Social "Selma Wagner Renaux" para proferir nota-palestra para os professores do turno noturno...

...COMEMORAR NA DATA de hoje 66 anos de união conjugal o venerando casal Sr. e Sra. Walter (Maria Renaux) Bueckmann...

...A SENHORA Margit Klapoth Moritz, esposa do senhor Bruno Moritz, recebendo hoje os parabéns pelo seu aniversário...

...REVELAÇÃO do Prefeito José Germano Schaefer, que em 72 deverá ser construído em Bruque o prédio da Faculdade...

...O CHEFE do Executivo brusquense foi eleito pelo Reitor do FURE, Pe. Orlindo Murphy, cuja obra está no seu plano de serviço...

...O JOVEM Tarciso Feller, ativo funcionário da Brusquense e filho da Sra. vva. Hilda de Oliveira Feller, recebendo parabéns pelo seu "niver" no dia de hoje...

...DIA TRINTA DE MAIO, tradicional festa em honra à Nossa Senhora do Caravágio e em Azambuja...

...HOJE É DIA santificado e precioso. Comemora-se a Ascensão de Nosso Senhor...

...O MEU AMIGO Oscar Gustavo Krieger, um dos maiores entusiastas do filatelia brusquense e de Santa Catarina, mostrando ao colunista uma belíssima coleção de selos em coloridos maravilhosos para vendas aos interessados...

...FOR SINAL a coleção em postais plastificados, com 4, 5 e 6 selos versa sobre diversos temas, entre eles, flores, passaros, artes plásticas, personalidades lustras etc...

...SE VOCE é fan da filatelia entre em contato com o nosso amigo Oscar Gustavo Krieger e adquira aquelas lindas coleções temáticas e por um preço formidável...

ANIVERSÁRIOS

FAZEM ANOS HOJE: -- O casal Sr. e Sra. José (Elz) Amaral, Sr. Alfredo Cardel; Sra. Mécia Maurici; Sra. Luadete Vieira; Sr. Alfredo Schaefer, Jovem Silva Nelson, filho do casal, sr. e sra. Nelson (Odete) Gevaerd; Sra. Zaida Amaral, esposa do senhor Ari José de Souza, funcionário da Câmara Municipal; Sra. Lúcia, esposa do sr. Ernesto Visconti; Sra. Edla Marchi; Sr. Ademir Custódio; O jovem estudante Guilherme Aibaui Filho; Sr. Nerod as Gonçalves Barreiros. Também aniversariando hoje o senhor Jacuário Valdir Pehn, um dos Diretores da Viduária Cristal e Diretor do Serviço de Proteção ao Crédito -- S.P.C.

FAZEM ANOS AMANHÃ: -- Sr. Waldemar Haag; Sr. Lindo Tomazoni; Sr. Norberto Gomes Belli, residente em São João Batista; Sra. Hildgard Luas Ristow; Sr. José Carlos Maestri; Sr. Alveir Torrezani; Maria de Lourdes, filha do Sr. e Sra. Leônio (Antônia) da Silva; Sra. Arlete Soares e Sr. Aristides Silva.

Aos distintos aniversariantes as felicitações.

SUCURSAL DE BRUSQUE

Avenida Cônsul Carlos Renaux -- Ed. Murilo

FONE 1461 -- C. P. 135

Tevelândia

INFORMA AS ATRAÇÕES DE HOJE NO CANAL 3



15:30	Padrão/Chamadas
15:55	Abertura
16:00	TV Educativa
16:40	Clube da Criança
17:05	Seriado de Aventuras
17:30	Mulheres em Vanguarda
18:05	Supercar
18:30	Agente 86
19:05	Minha Doce Namorada
19:40	Tele Esporte
19:45	Jornal Nacional -- Jornal de Santa Catarina
20:10	Irmãos Coragem
20:45	Faça humor não faça guerra
21:55	Repórter Garcia
22:15	O Cafona
22:55	Ponto Crítico

TV COLORADO RQ

62,50 MENSAL ou à vista com 20% de desconto

TEVELÂNDIA

DUAS LOJAS BLUMENAU E RIO DO SUL

Exportações precisam ser diversificadas

RIO (AIB) — O Ministro do Planejamento, Sr. João Paulo dos Reis Velloso, disse ao instalar o Seminário de Mobilização do Comércio para Exportação que se torna imperiosa a necessidade de diversificação dos produtos exportáveis...

Citando que a exportação de produtos manufaturados passou de US\$ 48 milhões em 1963, para US\$ 430 milhões em 1970, e que os minérios passaram, no mesmo período, de US\$ 140 milhões para US\$ 440 milhões...

projetos que exigem contratos a longo prazo, operações de transporte especializadas, e a segunda que, abrindo perspectivas à média empresa depende essencialmente de um bom sistema de informações sobre o mercado externo...

Prisou ainda que "é necessária uma boa articulação entre empresários e governos federal e estadual que têm demonstrado seu interesse pelo comércio e pela exportação".

Nôvo concurso êste ano da Operação Brasil do Futuro

A Delegacia da Receita Federal de Joinville, por sua Assessoria de Relações Públicas, expediu no dia 17 de maio o seguinte esclarecimento:

Complementando a "OPERAÇÃO IMPOSTO DE RENDA-71", a Delegacia da Receita Federal de Joinville, em obediência à programação nacional determinada pela Secretaria da Receita Federal, levará a efeito, também neste ano de 1971, concurso de cartazes (desenhos) e composições literárias sobre o tema contido no livro...

rente, a Instrução Normativa nº 013, de 12 de abril findo, do Secretário da Receita Federal que orienta as empresas descontadas na frente, em valor igual ou superior ao imposto de Renda apurado e devido, na habilitação aos "incentivos fiscais".

Conforme estabeleceu o referido ato, tais empresas deverão fazer uso da "GULA DE RESSARCIMENTO" e aguardar a "ORDEM DE PAGAMENTO" para a aplicação em "incentivos fiscais" ou restituição do imposto em espécie.

CONCLUÍDA A "OPERAÇÃO PESSOAS JURÍDICAS OMISSAS-70" O Secretário da Receita Federal, sr. Luiz Gonzaga Furtado, informou haver sido concluída a "OPERAÇÃO PESSOAS JURÍDICAS OMISSAS-70, esclarecendo que foram canceladas definitivamente, em todo o país, as inscrições de 376.766 pessoas jurídicas que não atenderam às indicações para a apresentação da "declaração de rendimentos", acrescentado mais que, em consequência da campanha, foram recebidas declarações e pedidos de baixa de inscrição no Cadastro Geral de Contribuintes de 446.941 contribuintes...

Notas de Agropecuária

PROIBIDA A VENDA DE SEMENTE DE MILHO

FPOLIS — O Ministro da Agricultura, considerando a incidência de uma raça virulenta de fungo Helminthosporium maydis — na cultura do milho, em determinadas áreas do território nacional, e que a ocorrência do fungo foi observada em sementes de milho portadoras de citoplasma "T" — macho estéril, baixou Portaria, de nº 107, publicada em Diário Oficial de 4 de abril pp., com as seguintes determinações:

I — Fica proibido o plantio de sementes de milho portadoras do citoplasma "T", exceto o das variedades H-6999-B e H-7974, ouvido o Grupo de Coordenação Local.

II — Fica proibida, para fins de plantio, a comercialização de sementes de milho portadoras do citoplasma "T", não resistente ao fungo Helminthosporium maydis.

III — Nos estados onde ocorrer a incidência da doença caberá ao Grupo de Coordenação, na sua área

de jurisdição de acordo com o previsto na Portaria nº 108, de 29/4/71, manter o mecanismo de controle da aquisição e venda das sementes, de variedades resistentes ao fungo, destinadas ao plantio.

IV — As sementes suscetíveis ao fungo, serão destinadas ao consumo, devendo o seu destino ser obrigatoriamente comunicado ao Grupo de Coordenação Estadual, para fins de controle e fiscalização. (AGRINFORME).

NOVAS VARIEDADES DE TRIGO

PELOTAS (AGRINOTICIA) — Duas novas variedades de trigo, lançadas pelo Instituto de Pesquisas e Experimentação Agropecuárias do Sul, estão entre as variedades há pouco recomendadas — em caráter preferencial — para o próximo período de plantio no Rio Grande do Sul. Trata-se da IAS 55 (porte baixo) e IAS 56 (porte alto). Ambas têm espigas bonitas e resistem às raças de ferrugem do colmo existentes até agora.

As recomendações foram

feitas durante recente reunião da Sub-Comissão do trigo, realizada na Estação Experimental de Passo Fundo. Compareceram técnicos do IPEAS (Estações Experimentais de Passo Fundo-RS; e Rio Caçador — SC), do Instituto de Pesquisas e Experimentação Agropecuárias Meridional (IPEAME), das Universidades Federais do RS e de Pelotas, do Programa Acelerado do Trigo (PECOTRIGO) e da Secretaria da Agricultura do Estado.

A seleção das variedades dividiu-se em preferenciais e toleradas. Estas últimas devem ser plantadas, somente, no caso de não existirem sementes das primeiras.

AS VARIEDADES E a seguinte a relação

das variedades recomendadas para o Rio Grande do Sul:

PREFERENCIAIS — Cotiporã, IAS 51-Albatroz, IAS 52, IAS 53, IAS 54, IAS 55 (Pel-A506-62) IAS 56 (Pel-A 683-63) e Lagoa Vermelha.

TOLERADAS — B 4, Erechim (S 18), Fronteira, Giruá, IAS 20 Jassul, IAS 28 Ijuí, IAS 50-Alvorada, Avai (S 28), Missioneiro (S 15), Nobre e Nova Prata.

TARDIOS

Preferenciais — Cinquentenário, Don Feliciano, (E 28), Don Marco, Encruzilhada, Santa Bárbara e Vila Rica.

Tolerada — IAS-C 40 — Curitiba (AGRIPEAS — CENTREISUL).

Estados vão ter núcleos de estatística agrícola para previsão de safras

RIO (A.N.) — O Ministro da Agricultura vai criar núcleos de estatística agrícola em oito Estados, destinados a realizar levantamento de previsão de safras pelo método de amostragem e nível de propriedades, substituindo o sistema de pesquisa feito através de contatos com líderes municipais, com vistas a aprofundar a análise da produção e permitir o conhecimento mais realista da situação da agricultura nessas áreas.

Os núcleos serão implan-

tados nos Estados do Rio de Janeiro, Bahia, Pernambuco, Minas Gerais, Goiás, Paraná, Santa Catarina e Rio Grande do Sul.

Dentro do mesmo esquema a ser implantado com a criação dos núcleos estaduais, estão previstos também o levantamento dos preços médios recebidos pelos agricultores e dos preços que eles pagam pelos insumos agrícolas destinados a melhorar o rendimento econômico de suas lavouras.

RENDIMENTOS DE PESSOAS FÍSICAS ASENTES NO EXTERIOR

O Secretário da Receita Federal baixou normas para orientação do Exercício de 1971, das declarações de rendimentos de Pessoas Físicas domiciliadas no Brasil, mas ausentes no exterior, a serviço do Brasil ou por motivos de estudos. O ato está contido na Instrução Normativa nº SRP-015, de 16-4-71, que foi publicada no Diário Oficial da União de 7 de maio fluente.

PESSOAS JURÍDICAS DESCONTADAS NA FONTE PODEM UTILIZAR INCENTIVOS

FOI publicada, também, no Diário Oficial de 7 de maio fluente.

INCENDIO — ACIDENTES PESSOAIS — AUTOMÓVEL — LUCROCESSANTES — RESPONSABILIDADE CIVIL. Em Blumenau: Rua 15 de Novembro, 600 — Conj. 401/402 — 4º andar — Fone: 22.1964.

FUNDO DO SERVIDOR DA RECURSOS AS EMPRESAS

Os recursos do Programa serão aplicados pelo Bal do Brasil em empréstimos a Estados, até o valor de 10 milhões de cruzeiros e Municípios, até o teto de 250 mil cruzeiros. Os empre-

MÉXICO 19 (UPI) — A sexta Conferência Episcopal Católica Interamericana, que deverá realizar-se durante quatro dias num seminário

dos subúrbios da capital mexicana, inaugurou-se ontem com a participação de 40 bispos e arcebispos das Américas. Carlos Martini, Núncio Apostólico no México, declarou aberta a reunião. Antes os prelados assistiram missa na capela do seminário.

Bispos do Canadá e Estados Unidos devem estudar o tema da vocação do homem e a missão da Igreja. Os latino-americanos devem e se comprometem a realizar o serviço de Cristo para o homem.

Porta-vozes eclesiais observaram que a conferência não chegaria a conclusões nem faria recomendações. Entre os prelados presentes figuram alguns dirigentes do Comitê Episcopal Latinoamericano como o brasileiro Avelar Brandão Vilela presidente do conselho diretor do Comitê e Marcos Magalhães, Arcebispo do Panamá e vice-presidente desse conselho.

Loja Assine Divulga Cidade de Blumenau

FOTOMAREK Reportagens e Casamentos Albums da núpcias e outras Atende a qualquer hora Rua São Paulo, 2963 Fone: 22-0836

ESCRITÓRIO CONTÁBIL AGOSTINI Rua 15 de Novembro, 342 - S/14-15-16. 22-0156 — Caixa Postal - 1122 BLUMENAU — Santa Catarina. Registro de Firmas — Escritas Fiscais — Contabilidade — Contratos — Distratos — Declaração de Imposto de Renda etc. COM 10 ANOS DE EXPERIENCIA NO RAMO

FILMES "ORWO" NO ATACADO NP22 — 120/127/620 — cx. c/20 Cr\$ 50,00 NP22 — 135/20 — cx. c/25 Cr\$ 92,50 NP22 — 135/36 — cx. c/25 Cr\$ 122,50 NP22 — 6,5x9cm, plano — cx. c/25 Cr\$ 11,30 NP22 — 30 mts. Lata — Cr\$ 53,50

ÓPTICA HEUSI-CINE FOTO - Rua Padre Jacobs, 14 - Cx. P. 332 Fone 22-1502 - Blumenau-SC

GIGI AUTOMÓVEIS E. 7 de Setembro nº 517 - Telefone 22-0680 - Blumenau COMPRA PELO MELHOR PREÇO DA PRAÇA A VISTA — VENDE, TROCA E FINANCIAM COM PEQUENA ENTRADA, RESTANTE EM SUAVES PRESTAÇÕES Corcel G.T. branco e preto ... 1969/1970 - 24x000,00 Corcel 4 portas cinza luxo ... 1969/1970 - 24x480,00 Corcel 4 portas verde luxo ... 1969/1970 - 24x480,00 Corcel 4 portas amarelo ... 1969 - 24x420,00 Regente gelo ... 1967 - 24x240,00 Jangada cinza e gelo ... 1966 - 24x180,00 Aero Willys verde ... 1965 - 24x330,00 Aero Willys Verde e branco ... 1965 - 24x330,00 Aero Willys grená e pérola ... 1963 - 24x240,00 D.K.W. Vemag ... 1963 - 24x180,00 Gordini verde ... 1963 - 24x120,00 Volkswagen pérola ... 1967 - 24x300,00 Volkswagen branco lotus ... 1965 - 24x300,00 Simca amarelo ouro e gelo ... 1966 - 24x240,00 23 anos no comércio de automóveis. Posso conseguir qualquer tipo, cor, ano etc. que V.S. desejar pelo menor preço e condições. VAI LA!

FIQUE DE OLHO ANÚNCIOS CLASSIFICADOS

TERRENOS CASAS APARTAMENTOS G. WERNER DOROW — Corretor de Imóveis Reg. CRECI — 2191 Rua 15 de Novembro, 415 — Sala 3. Res. Rua Cel. Faddersen, 180.

ESTA AQUI A SUA GRANDE OPORTUNIDADE AUTO VALE LTDA. RUA 15 DE NOVEMBRO, 895 - FONE: 22-1059 CARRO ANO 1 CORCEL BRANCO 2 ptes. ... 69 1 CORCEL AZUL LUXO 4 ptes. ... 69 1 CORCEL AZUL 4 ptes. ... 69 1 CORCEL BRANCO 4 ptes. ... 69 1 CAMIONETE D.K.W. ... 66 1 VOLKSWAGEN BEIJE ... 69 1 VOLKSWAGEN VERDE CARIBE ... 67 1 SIMCA CHAMBORD ... 64 1 GORDINI ... 64 1 DAUPHINE ... 61 FINANCIAMENTO DE 12 A 24 MESES AUTO VALE EM BLUMENAU O MÁXIMO EM AUTOMÓVEIS

Atenção - Atenção ALUGA-SE UMA SALA COM FRENTE A RUA 15 DE NOVEMBRO, NO EDIFÍCIO CATTARINENSE. TRATAR — Rua 15 de Novembro, 701 1º andar.

PREÇO DE OCASIÃO VENDE-SE 1 Gravador Scharp com caixa acústica acompanhado de fitas a Cr\$ 500,00; 1 Máquina de escrever portátil Olivetti a Cr\$. 500,00 e 1 Rádio para automóvel. Informações neste Jornal. — BLUMENAU.

VENDE-SE Uma casa residencial com 8 peças com 124m. de construção, na Rua Vitória, a 200m. do Grupo Escolar Luiz Delfino. Informações nesta redação.

ATENÇÃO - ALUGA-SE AMPLAS E CONFORTÁVEIS RESIDÊNCIAS A RUA ALVIN SCHRADER, DISTANTES CINCO MINUTOS DO CENTRO DA CIDADE. Informações à Rua 15 de Novembro, 701 — 1º andar — Edifício "Lojas Paul" — BLUMENAU.

SEJA PREVIDENTE! Se ainda não mandou fazer seu carimbo padronizado exigido pela legislação federal, remeta sua encomenda a CARIMBOS DE BORRACHA REAL Fabricamos todos os tipos de carimbos comerciais, placas esmaltadas e carimbos infantis. Rua 15 de Novembro, 1300 - BLUMENAU - SC.

VENDO GRAVADOR CROWNCORDER Ótimo estado. Quase novo. Acompanha 6 fitas gravadas com músicas da parada de sucessos. Tratar com Sérgio na Rua XV de Novembro, 678, térreo, sala 1.

POR PREÇO DE OCASIÃO VENDE-SE cadeiras de tipo colonial, 1000 guardanapos e 200 toalhas de mesa. Informações com Sr. Herbert Janowski no antigo restaurante Candelabro.

VW 1968 HOECHST DO BRASIL S.A. VENDE pela melhor oferta. Rua 15 de Novembro, 332 s/6.

PROIBIÇÃO Fica expressamente proibida a caçada em terrenos de minha propriedade situada no lugar ARRAIAL Município de GASPARG. JOSÉ ESTEFANO DOS SANTOS Proprietário

AUTO COPA "70" LTDA. GARAGEM DE ESTACIONAMENTO — COMPRA E VENDA DE CARROS NOVOS E USADOS FINANCIADOS ATÉ 24 MESES. Temos a venda os seguintes carros usados CARRO ANO GALAXIE ... 70 OPALA ... 70 FUSQUINHA ... 70 VOLKSWAGEN ... 70 VOLKSWAGEN ... 69 VOLKSWAGEN ... 68 VOLKSWAGEN ... 66 CORCEL 4 ptes. ... 69 PICK-UP WILLEYS ... 66 D.K.W. 1001 ... 64 GORDINI ... 64 Rua 15 de Novembro, 1439 — Fone: 22-0574 BLUMENAU

DATILOGRAFA C.E.A. CENTRO DE ESTUDOS AVANÇADOS NECESSITA DE UMA ÓTIMA DATILOGRAFA. Apresentar-se à Rua Nany Deeke, 175 no horário das 8 às 22 horas.

Campeonato Feminino de Bolão começa esta noite com 2 jogos

Sob os auspícios da Liga Atlético Blumenauense, terá seu início na noite de hoje, o campeonato catarinense de Bolão Feminino, da presente temporada. Cinco agremiações tomarão parte deste ano, do certame que promete um desenrolar dos mais sensacionais, como nos anos anteriores. Guarani, Ipiranga, Vasto Verde, Itoupava-Norte e Centenário, serão os cinco participantes do campeonato. Esta noite, na largada da disputa, o Guarani estará pelejando, em seu reduto com a Sociedade Desportiva Vasto Verde, enquanto que na Garcia, o Centenário, receberá a visita do Ipiranga.

TABELA

A Liga Atlético Blumenauense, distribuiu no dia de ontem a reportagem a tabela oficial do campeonato de Bolão Feminino, deste ano, a qual encontra-se assim distribuída:

- 20-05 — Centenário x Ipiranga, juiz — Guarani; Guarani x Vasto Verde, juiz — Ipiranga.
 24-05 — Vasto Verde x Itoupava-Norte, juiz — Centenário; Ipiranga x Guarani, juiz — Itoupava-Norte.
 23-05 — Guarani x Centenário, juiz — Vasto Verde; Itoupava-Norte x Ipiranga, juiz — Guarani.
 02-06 — Ipiranga x Vasto Verde, juiz — Centenário; Centenário x Itoupava-Norte, juiz — Ipiranga.
 07-06 — Vasto Verde x Centenário, juiz —

Itoupava-Norte; Itoupava-Norte x Guarani, juiz — Vasto Verde.

RETORNO

- 14-06 — Ipiranga x Centenário, juiz — Guarani; Vasto Verde x Guarani, juiz — Ipiranga.
 18-06 — Itoupava-Norte x Vasto Verde, juiz — Centenário; Guarani x Ipiranga, juiz — Itoupava-Norte.
 21-06 — Centenário x Guarani, juiz — Vasto Verde; Ipiranga x Itoupava-Norte, juiz — Guarani.
 24-06 — Vasto Verde x Ipiranga, juiz — Centenário; Itoupava-Norte x Centenário, juiz — Ipiranga.
 28-06 — Centenário x Vasto Verde, juiz — Itoupava-Norte; Guarani x Itoupava-Norte, juiz — Vasto Verde.



BLUMENAU, 20 DE MAIO DE 1971

Brasileiro Estudantil está movimentando nossos atletas

De 24 de Julho a 1º de Agosto se desenvolve em Belo Horizonte, os Terceiros Jogos Estudantis Brasileiros, de cuja competição Santa Catarina, também estará tomando parte.

TREINAMENTOS

Aquí em Blumenau, estão sendo preparadas equipes de Basquetebol masculino, Vôleibol masculino e feminino, Atletismo masculino e infantil e Nataçãõ, masculino e feminino. Os professores Loureiro Baekauer e Edgar Eduardo de Campos, estão relacionando os atletas, dos Colégios de Blumenau, que iniciam os treinamentos, com vistas ao certame preliminar de Brasília, a ser levado a efeito em Florianópolis. Essa disputa inclusive, servirá para selecionar os atletas, que representarão Santa Catarina nos Terceiros Jogos Estudantis Brasileiros.

Próspera poderá deixar o campeonato em 1972

Muitos estão aborrecidos, com as irregularidades, que vem se registrando nos campeonatos catarinenses.

MELHOR

Aliás, Lúcio Fleck da Próspera, disse-nos na manhã do último domingo, em Curitiba, que é preferível, o Próspera, disputar o campeonato da Liga Atlético da Região Mineira, do que continuar no estadual. No campeonato da LARM os jogos têm proporcionado excelentes arrecadações e, porque Metropol e Atlético Operário, também estão presentes à disputa. De sorte, que o Próspera, em 72, poderá deixar de disputar, o certame estadual.

Jôgo antecipado

De comum acordo, Floresta e Olímpico, anteciparam para sábado à tarde, em Pomerode, o prêmio válido pelo Campeonato da Primeira Divisão de Amadores da Liga Blumenauense de Futebol. O prêmio será disputado no estádio Hermann Wegge, com início às 15,30 horas.

TREINANDO

Cilinho, está comandando desde o início da semana, os preparativos do Amazona, para o difícil embate de domingo, pelo campeonato da primeira divisão do XV de Outubro. O cotejo será em Indaial, e está despertando um interesse, muito grande. Quinzetas e anilados, são dois fortes concorrentes ao título de 1971.

FESTA DO CHOPP

No próximo sábado, estará a Sociedade Desportiva XV de Outubro, promovendo o seu 2º Baile do Chopp, nos salões da Sociedade Recreativa Indaial. Os Veteranos, animarão o acontecimento. Os canecos estão sendo vendidos em diversos pontos, em Indaial e cidades vizinhas.

MOTORISTA

Você sabia que é dever de todo condutor de veículo dar preferência de passagem aos pedestres que estiverem atravessando a via transversal na qual vai entrar?

Regulamento do Código de Trânsito Artigo 53, XI

RADIO BLUMENAU

BACH, CHOPIN, BEETHOVEN
 VOCE TERÁ AGORA UM ENCONTRO SEMANAL COM ELES...
 FESTIVAL DE MÚSICA ERUDITA
 SÁBADOS — 17,30 h.

Avai o adversário do Palmeiras domingo no Adherbal R. da Silva

Mais uma partida difícil cumprirá o Palmeiras, na tarde de domingo, pelo campeonato catarinense de futebol. O alvi-verde, terá pela frente, no estádio Dr. Adherbal Ramos da Silva, a esquadra do Avai da capital, que sempre foi a "aza negra" do clube do povo. Espera-se uma excelente arrecadação, pois o Palmeiras, mesmo tendo perdido no último domingo continua em boa situação, no campeonato. Os esmeraldinos, esperam desta feita, vencer para dar bastante alegria a sua grandiosa torcida.

VOLTOU

Mauro, retornou aos treinamentos, na terça-feira, por ocasião do ensaio físico, comandado por

Aduci Vidal. Se tiver condições poderá reaparecer, na equipe, diante do time azurra. Não há problemas de contusão, com exceção de Duia. A equipe esmeraldina, realizou treinamento coletivo na tarde de ontem, e hoje acontecerá física. O coletivo final da semana, ocorrerá amanhã, às 15 horas, no estádio Dr. Adherbal Ramos da Silva.

ACADEMIA

O professor Sebastião Cardoso, faixa preta, de Judô, deverá iniciar seus trabalhos, nos próximos dias, no estádio alvi-verde. As inscrições, para as aulas deverão ser abertas, nas próximas horas.

Miséria e promiscuidade na vida da lavadeira que ganhou mais de 3 bilhões

GOIÂNIA (AJE) — Quando recebeu a notícia de que ganhara três milhões na Loteria Esportiva, a lavadeira Sebastiana Paulo Dias 36 anos e cinco filhos, ainda tinha na cabeça a ideia de roupa que trazia do côrrego vizinho à sua casa — "Não tem perigo, mãe, pode dizer quanto foi que eu não sofro nem do coração nem das velas", disse à reportagem que lhe anunciava a notícia, no meio da rua esburacada do Setor Pedro Ludovico, um dos mais pobres de Goiânia.

Em dez minutos o casebre de Sebastiana transformou-se no centro de uma pequena multidão e lá dentro imperturbável, a nova milionária abraçava a mãe. Americana Cândido Dias, que chorava e falava sem parar em Deus dizendo que todos precisavam se controlar e rezar muito, porque ele não rezar o diabo entra no meio".

Dna. Sebastiana é seguramente a mais pobre de todos os ganhadores da Loteria Esportiva, até agora. Com 36 anos e cinco filhos mora num casebre de pau-a-pique, com p de terra batida, num dos bairros mais pobres da cidade, o Setor Pedro Ludovico, a seis quilômetros do centro. Mesmo considerado o valor do terreno, a casa não vale mais de Cr\$ 400,00 — o lote ela comprou a prestações por Cr\$ 90,00 e só na semana passada conseguiu realizar o último pagamento, de Cr\$ 10,00. A construção ficou por aproximadamente Cr\$ 250,00 — pedaços de madeira com aplicação de barro, em forma de enchimento, e telhas sustentadas por ripas finas. As portas foram feitas de tábuas retiradas de alguns caixotes. Ganhando Cr\$ 50,00 mensais com lavagem de roupa, para duas frequentes, Dna. Sebastiana foi abandonada pelo marido há onze anos. "Eu sou distante dele, pode dizer assim o estado civil, seu moço", observou ela e é ajudada no sustento da casa pelo filho mais velho, Maurício, de 15 anos. Foi ele quem, na quinta-feira, conseguiu Cr\$ 400 levando um au omóvel Opala, em frente a um hotel, e fez dois jogos simples da loteria marcando a esmo.

Não sei porque, mas juro que sábado sonhei, que tinha comprado treze pedacinhos da Loteria e que um deles tinha dado. Falei pro Maurício ontem, e ele disse — "pode arumar dinheiro para comprar uma roupa para ir para o Rio buscar o "bolão" da Loteria Esportiva". Mas o senhor imagina — eu fui com dona Adelaide (uma frequentes) e ela me arrumou um cruzeiro para comprar pão e leite para os meninos, que tinham escola segunda. O senhor imagina. Foi assim: eu hoje sai de casa muito contrariada com o Maurício. Estava muito cansada e pedi a ele que viesse buscar a roupa para minha. Ele também disse que estava cansado e que viria mais tarde. Deixei os mil cruzeiros em cima da mesa, avisei o Carlos para comprar pão e leite e pedi ao vizinho para dar comida aos meus filhos, caso eu não

chegasse a tempo da lavagem. Agora, olha e veja — o senhor venha e me diz que eu ganhei esse dinheiro.

Concordando com a mãe, que a abraçava e chorava, Dna. Sebastiana começou dizendo ao repórter que ia ter "muito cuidado, rezar e ter calma, porque um hora de dinheiro a sim a gente fica meio tonta e pode perder os estrofeiros". Não tem a menor ideia do que fará ainda, mas mencionou a disposição de procurar os parentes e conversar sobre o assunto, por enquanto está pensando "e deixam" as horas passar".

Desde que deixou o marido, há 4 anos, Dona Sebastiana Paulo Dias vive ao lado da mãe, Americana Cândida Dias, de 60 anos, na rua Curitiba, no Setor Pedro Ludovico, a seis quilômetros do centro de Goiânia. Os filhos são: Maurício, Carlos Antônio, Marcos Henrique, Paulo Márcio e Eduardo. O mais velho, Maurício, tem 15 anos e todos estão na escola pública do Setor Pedro Ludovico. Goiânia de Jaraguá, lavadeira há 11 anos para manter a casa.

— Agora vou lavar só a roupa de casa, comentei ela.

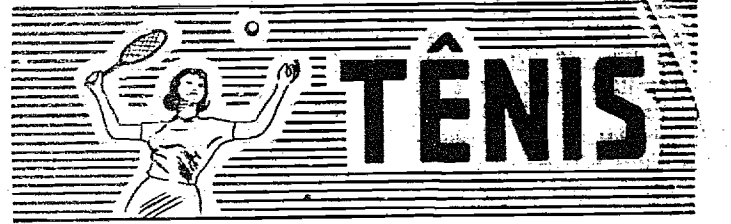

MARLY BUSCH, que já foi vetele no esporte branco de nosso estado, defendendo as cores azul e branco do Tabajara Tênis Clube e também a nossa cidade nos Jogos Abertos de Santa Catarina, voltou aos treinamentos para alegria dos demais membros da equipe de clube da rua Alvin Schraack.

Jogadora de um estilo próprio, possui além de muito talento e vontade de vencer, deixando sempre suas contendoras em constante estado de alerta, pois Marly nunca se deu por vencida, mesmo estando perdendo parcialmente um ou outro set. Fazendo seus treinos agora novamente com assiduidade, em breve tempo, estará em condições de competir com as atuais campeãs de nosso Estado. A volta de Marly, é para a equipe do Tabajara T.C. sem dúvida alguma um ótimo reforço pois com isso vem aumentar o valor da equipe feminina para os jogos de Campeonato Inter-Clubes, que deverá ter seu início em meados do ano em curso. As demais tennistas femininas do clube que se presenham, pois a mesma está disposta a galgar classificações de destaque, fazendo jus a sua real categoria.

Tecelagem Kuehnrich S.A.
 SOCIEDADE ANÔNIMA DE CAPITAL ABERTO
 CCGMP: E2 536 936/001 — GEMEC R.69/4.788

Assembléia Geral Extraordinária

EDITAL DE CONVOCAÇÃO

Pelo presente são convidados os senhores acionistas desta sociedade anônima, para a Assembléia Geral Extraordinária a realizar-se no dia 31 de maio de 1971, às 10 (dez) horas, na sede social, à Rua 1ª de Maio, 84, nesta cidade de Blumenau, para deliberarem sobre a seguinte

ORDEM DO DIA:

1. Homologação do aumento de capital de Cr\$ 12.600.000,00 para Cr\$ 16.000.000,00, mediante subscrição em dinheiro de 1.160.000 ações ordinárias e 2.240.000 ações preferenciais, de Cr\$ 1,00 cada.
2. Alteração do artigo 4º do Estatuto Social face ao aumento do capital e inclusão de opção permitindo ao acionista a conversão da forma das ações de "nominativas" em "ao portador" e vice-versa, além de ampla liberdade de transacionar com as ações.

Blumenau, 13 de maio de 1971

PAUL FRITZ KUEHNRIKH
 Diretor-Presidente

"A NOTICIA" S/A. — Empresa Jornalística

CONVITE

Convidamos os senhores acionistas desta sociedade, que não foram visitados pessoalmente, para comparecerem nos escritórios desta empresa, para exercerem o direito de preferência na subscrição do aumento do capital, autorizado pela Assembléia Geral Extraordinária de 23/3/1971, cuja ata foi publicada no Diário Oficial de Santa Catarina, no dia 22/4/1971.

A DIRETORIA

JUIZ DE DIREITO DA 2ª VARA CIVIL DA COMARCA DE BLUMENAU

EDITAL DE PRAÇA

O doutor PROTASIO LEAL FILHO, Juiz de Direito da 2ª Vara da Comarca de Blumenau, Estado de Santa Catarina, na forma da lei, etc...

FAZ SABER, aos que o presente edital virem ou dele conhecimento tiverem, que no próximo dia 20 de maio, às 11 horas, à porta principal do edifício do Fórum, situado nesta cidade à Alameda Rio Branco, o Porteiro dos Auditórios levará à praça o imóvel abalho especificado penhorado a OSWALDO e ARY PFIFFER, nos autos da ação executiva cambiária movida por WALTER WEISE, lotes nº 2 e 3, da quadra C, do loteamento "Gerda", contendo o lote nº 2 a área de 253,60 mts., fazendo frente em 15,50 mts. com um beco da rua nº 3, fundos em 15 mts. com terras de Oswaldo Pfiffer, extremado de um lado em 20,50 mts. com o lote nº 1, e, por outro lado em 18 mts. com o lote nº 3, avaliado por Cr\$ 500,00. O lote nº 3, também da quadra C contendo a área de 436,90 mts., fazendo frente em 8 mts. c/o beco da rua nº 3, e 18 mts. com o lote nº 2, pelos fundos em duas linhas, sendo uma de 25,40 mts., e a outra com 2 mts. com terras de Oswaldo Pfiffer, extremado de um lado em 25 mts. com terras de Oswaldo Pfiffer, e, por outro lado, em 9 mts. com o lote nº 4, da mesma quadra C, avaliado por Cr\$ 600,00. Os lotes acima descritos, acham-se localizados nesta cidade, no bairro da Glória, nos fundos da rua Belo Horizonte. QUEM nos mencionados imóveis tiver interesse, deverá comparecer no dia, hora e local acima designados, quando os mesmos serão vendidos em praça pública, pelo valor da avaliação. DADO e passado nesta cidade de Blumenau, aos seis dias do mês de abril de mil novecentos e setenta e um. Eu, (as.) Eulina L. Silveira, Oficial Maior, o escrevi, e, eu, (as.) Sérgio Alberto da Nóbrega, titular do cartório, o assino.

Blumenau, em 6 de abril de 1971

(as.) Protásio Leal Filho,
 Juiz de Direito da 2ª Vara.
 (as.) Sérgio Alberto da Nóbrega,
 Titular do cartório do Civil e Comércio

UM ROTEIRO AO TURISTA

INDICADOR COMERCIAL DE BLUMENAU

ARTIGOS DOMÉSTICOS
 Lojas Zadrozny S/A — XV de Novembro, 1244.

AUTOMÓVEIS - AGÊNCIAS E CONSERTO
 Volkswagen — Com. de Importação e Exportação Blumenau S/A, Rua Itajaí 831 — Fones 22-0750, 2-0757 e 22-0759.
 Chevrolet — Casa Royal S/A, - Rua 7 de Setembro, 1365

BOUTIQUES
 Jane Pret a Porter Modas (Exclusivamente Imperchic e Cacharrel) — Rua Petrópolis, 342.

CAMISAS-LOJAS
 Malharia Thiemann (Pósto de Vendas) — Rua João Pessoa, 1115.

CHOCOLATE
 Bombinière Orion - Rua Marechal Floriano Peixoto, 33.

CONFECÇÕES
 Malharia Thiemann (Pósto de Vendas) — Rua João Pessoa, 1115.

CHURRASCARIAS
 Churrascaria e Bar Continental - Rua 7 de Setembro, 550

CRISTAIS — LOJAS
 CASA MOELLMANN S/A, - XV de Novembro, 1091.

FARMÁCIAS
 Drogaria e Farmácia Catarinense S/A, - XV de Nov. 542
 Farmácia Sánitas — XV de Novembro, 521.

FLORES — LOJAS
 Lapinha Flores — XV de Novembro, 1502

FOTOGRAFIAS — ARTIGOS E EQUIP.
 Foto Dietz — Padre Jacobs, 10 (Junio à Torre da Matriz).

HOTEIS

GRANDE HOTEL BLUMENAU
 Alameda Rio Branco, 21 — FONES: 22-0415 e 22-0288
HOTEL GLÓRIA
 Rua 7 de Setembro, 954.

LANCHONETES

KIPAO LANCHES — Rua 15 de Novembro, 461 — Galeria Busch — Fone 22-0302

LIVROS — LOJAS
 Livraria e Gráfica do Vale S/A — Rua Marechal Floriano Peixoto, 31.
 Tipografia e Livraria Blumenauense S/A, — XV de Novembro, 819.

MALHAS — LOJAS
 Malharia Thiemann (Pósto de Vendas) — Rua João Pessoa, 1115.

MODAS — LOJAS
 Malharia Thiemann (Pósto de Vendas) — Rua João Pessoa, 1115.

SALÃO DE BELEZA - GRANDE HOTEL
 Anexo ao Salão de Mármore no andar Social — Fones: 22-0415 e 22-0288.

Govêrno argentino chama militares às barras do tribunal

BUENOS AIRES, 19 (UPI) — Um general do exército e um coronel, supostamente relacionados com uma conspiração para derrubar o govêrno do Presidente Alejandro Lanusse, serão citados publicamente para comparecer ante um juiz militar, segundo disseram fontes do exército.

Acrescentaram os informantes que as ordens emanadas do General Jaime de Nevares, um juiz militar, serão publicadas nos jornais. Envolvêrão o general reformado Eduardo Labanca e o coronel reformado Carlos Alfonso Bagnati.

Os dois militares se encontram desaparecidos desde 11 do corrente, quando chefes militares esmagaram uma conspiração tendente a derrubar o govêrno de sete semanas de Lanusse.

Embora o govêrno não tenha admitido publicamente a existência da conspiração, no último fim de semana Lanusse firmou a ordem de "reforma compulsória" de sete coronéis do exército.

Segundo fontes militares, os coronéis planejavam apelar ao Presidente Lanusse para que os isente de qualquer relação com a conspiração.

Segundo as ordens de Nevares, Labanca, e Bagnati terão dez dias para entregar-se, acrescentaram os informantes.

Expressaram que se ambos não se apresentarem dentro do prazo fixado por Nevares, este estará autorizado pelo regulamento militar a julgá-los à revelia, sob acusação de rebeldia.

SITUAÇÃO MAIS CALMA

BUENOS AIRES, 19 (UPD) — O ambiente político se desanuviou na Argentina em consequência da primeira admissão em quase 16 anos, de que a Marinha de Guerra não porá obstáculos e um eventual regresso do ex-ditador Juan Domingo Perón.

A nova posição da Marinha — outrora fortemente antiperonista — foi matéria de manchetes dos jornais e apaixonadas discussões nas rodas de pessoas que se formavam nas ruas.

Contudo os principais políticos permaneceram silenciosos, aparentemente à espera da evolução dos acontecimentos nesta nação de 23 milhões de habitantes acostumados às bruscas mudanças de govêrno e governada pelos militares desde 1966, ultimamente correram rumores de descontentamento entre os uniformizados.

O Presidente Alejandro Lanusse, ao mesmo tempo comandante-chefe do exército, esmagou há uma semana uma conspiração para derrubá-lo.

O jornal "La Nación", um dos principais de Buenos Aires, escreveu que sete coronéis que foram reformados compulsoriamente do serviço ativo por ordem de Lanusse prepararam-se para recorrer da decisão.

O exército anunciou a reforma dos sete coronéis depois de uma reunião inesperada da junta de qualificação.

Apesar de que não se deu uma explicação oficial, fontes chegadas à arma vincularam o surpreendente expurgo com a investigação levada a cabo sobre a conspiração.

"La Nación" disse que os coronéis reformados "declararam unanimemente que não têm nenhuma ligação com os militares detidos em Tucumán, os quais responderiam a liderança do general-de-brigada reformado Eduardo Labanca".

Tucumán, situada no norte do país, é uma província açucareira com sérios problemas econômicos e sociais. A prisão de um capitão em um dos quartéis permitiu levantar o fio da meada da conspiração.

"La Nación" disse que os coronéis reformados por or-

dem de Lanusse "teriam pedido a publicação de um comunicado oficial do comando do exército para que sua posição "não possa ser confundida por versões contraditórias que os fariam aparecer como envolvidos naquele fato" (a conspiração).

O mesmo jornal, em sua coluna sobre política nacional, havia comentado domingo que "com graduações e matizes intermediários", os setores militares "se dividem entre estas duas atitudes".

A) — é impossível qual-quer acordo com o peronismo enquanto Perón estiver vivo;

B) — As forças armadas têm que dar à revolução argentina um conteúdo autoritário, apto para a instauração de um "socialismo militar", a fim de evitar que se consuma uma revolução de esquerda contra as atuais forças armadas".

"A segunda atitude mostra o rumo da onda que passou por algumas unidades militares", disse também "La Nación", em outro parágrafo do mesmo comentário.

Transporte fluvial apóia a construção de rodovias

Sómente no primeiro trimestre do corrente ano, o transporte fluvial que apóia a construção da rodovia Transamazônica, totalizou 365 toneladas de equipamento variados, procedentes de diversas regiões, na maior movimentação de carga já registrada na Amazônia.

A informação consta do relatório do Ministro Mário Andreazza enviado ao Presidente da República, dando conta de que as delegacias da SUNAMAM sediadas em Belém e Manaus, têm mantido contato com armadores, Distrito Rodoviários do DNER, empreiteiros de obras, autoridades portuárias e comandos militares locais, visando o apoio coordenado de todos os órgãos governamen-

tais e empresas privadas que atuam na construção das rodovias incluídas no Plano de Integração Nacional.

O relatório que abrange o primeiro trimestre do corrente ano diz ainda, que durante o período, foram transportados nos variados tipos de embarcações hidroviárias, um total de 8.703 volumes de materiais de todos os tamanhos e pesos.

NAVIO LANÇADO NO SUL PARA TRANSPORTAR CARGA DO NORTE

Foi lançado às águas do Rio Guaíba no dia 7/5, na capital gaúcha, o navio-tanque "ALBERTO CORRÊA" de 1.500 toneladas construído pelo Estaleiro SÓ para a Empresa de Navegação Moraes, que se destina ao transporte de óleo de babaçu do Norte do País.

A solenidade de lançamento foi presidida pelo Comandante Carlos Cordeiro de Mello, representando o Ministro Mário Andreazza e contou com a presença do Governador do Rio Grande do Sul, Sr. Euclides Triches e altas autoridades civis e militares.

O "ALBERTO CORRÊA" que teve como madrinha a Sra. Neda Ungaretti Triches esposa do governador gaúcho, possui comprimento de 72,60 m, calado de 41,10, boca de 11m e pontal de 5 m. Sua capacidade de carga é de 1.400 m3 e com motor de 1.100 CV desenvolve velocidade de 11 nós.

OPEMA INCREMENTA ATIVIDADES

O Coordenador Geral da "OPERAÇÃO MAUÁ" comunicou ao Ministro Mário Andreazza que a OPEMA realizou convênio com a CODEPLAN-Companhia de Desenvolvimento do Planalto Central a fim de que os universitários brasileiros, em estágios remunerados, tenham oportunidade de aplicar os seus conhecimentos teóricos em atividades práticas com reais benefícios à sua formação profissional.

No mesmo comunicado revela que estudantes mineiros de viciosa, do Curso de Engenharia Rural, estão estagiando na Empresa aérea Cruzeiro (Serviços Aerofotogramétricos), da Guanabara, abrindo novas perspectivas para a sua integração nesse moderno ramo especializado.

Comunica também, que o livro "ROMANCE DAS ESTRADAS" de autoria de Ary de Andrade, encontra-se à venda na sede da Operação Mauá e no Instituto Nacional do Livro.

INDICADOR PROFISSIONAL

DR. VICTOR C. GARCIA

C.P.F. 008208739
Especialista em Ovidos, Nariz, Garganta, Pescoco e Boca.
MICRO-CIRURGIA DOS OVIDOS.
Técnicas mais avançadas nas CIRURGIAS da SURDEZ e das Infamações dos Ovidos. Próteses, Enxertos, e Plásticas.
Cursos completos — Aparelhagens modernas
OTONEUROLOGIA
Cirurgia dos nervos Facial e Acústico — Paralisias Faciais — Tonturas — Zumbidos — Doenças do Labirinto
RINOLOGIA — SINUSOLOGIA
Tratamento clínico e cirúrgico das Rinites e Sinusites — Rinites Alérgicas — Vacinoterapia
ONCOLOGIA
Cirurgia dos Tumores da Cabeça, Pescoco e Boca
ODONTOLOGIA
Cirurgia Bucal — Dentária — Fraturas — Correções — Gengivas
LARINGOLOGIA
Aparelhagem completa para diagnóstico e tratamento — CIRURGIA das CORDAS VOCAIS
ENDOSCOPIA PER-ORAL
Exames — Remoção de CORPOS ESTRANHOS dos Pulmões e Esôfago, Dilatações da Laringe, dos Brônquios e do Esôfago.
17 ANOS DE CURSO SUPERIORES REGULARES E ESPECIALIZADOS NOS MELHORES SERVIÇOS E ESCOLAS DE ODONTOLOGIA E MEDICINA.
CONSULTAS: HOSPITAL UNIVERSITÁRIO DAS 14 hs. às 16 hs. — Fone: 22-0011.
HOSPITAL SANTA CATARINA das 16 hs. às 18 hs. — Fone: 22-1444.
RESIDENCIA: Rua São José, 40 — Fone: 22-1501
BLUMENAU — SC.

Aldo Benjamin de Macedo

Nº C.P.F. 003720809
ADVOGADO
Escr. Blumenau — Rua 15 de Novembro, 550 — 11º andar S/1105 — Fone: 22-1832
Escr. Itajaí — Rua Lauro Muller, 54
Fone: 504.

DR. ROBERTO BUECHELE

CARDIOLOGIA - ELETROCARDIOGRAFIA
Doenças do Coração — Eletrocardiografia — Curso de especialização em Cardiologia, no Hospital das Clínicas de São Paulo (serviço do prof. Luiz V.D. Court). — Rua 15 de Novembro, 676, 3º andar — Edifício do Banco Sul do Brasil — Consultas: Pela manhã — às 10.30 horas (hora marcada) a tarde — 14 horas às 17 horas.

ESCRITÓRIO DE ADVOCACIA

Antônio Carlos Silva
OAB/SC 2070 — CPF 003785189
Renato de Mello Vianna
OAB/SC 2287 — CPF 103136489
CAUSAS CÍVEIS, COMERCIAIS, TRABALHISTAS E CRIMINAIS. — COBRANÇAS MARCAS E PATENTES
Representantes para todo o Estado de BRUNNER & CO., LTD. — Agentes Oficiais de Propriedade Industrial — Advogados e Engenheiros.
RUA ANGELO DIAS, 23 — 1º ANDAR — FONE: 22-0440 — Cxa. POSTAL - 827 — BLUMENAU-SC.

DR. HERCILIO LUZ COSTA

C.P.F. 020283449
DOENÇAS NERVOSAS
Curso de especialização em Psiquiatria (2 anos) no Instituto de Psiquiatria da Universidade Federal do Rio de Janeiro (Ex-Univers. do Brasil). — Ex-Chefe dos médicos residentes do Instituto de Psiquiatria da U.F.R.J. — Consultório: Rua 15 de Novembro, 678 - Edifício E. Schadrack - 2º andar - sala 3 - Blumenau - SC.
— Telefone: 22-0530 —
Consultas - Marcar no consultório às 15 horas.

DRA. HELGA M. MAYER

C.P.F. 051255297
Neurologia e Eletroencefalografia
Diplomada pela Faculdade Nacional de Medicina (Rio) Estágio no Serviço de Neuro Psicologia (Prof. François Lhermitte) Hospital de La Salpêtrière (Paris) — Tese apresentada à Faculdade de Medicina de Paris (Assistente estrangeiro) — Estágio na Cadeira de Neurologia do Hospital Santa Maria (Lisboa) — Espec. no Instituto de Neurologia da UB (Rio). — Estágio na Clínica Neurocirúrgica do Dr. Paulo Niemeyer (Deptº Neurofisiologia) — Estágio no Serviço de Neurologia da Santa Casa Misericórdia (Rio).
Horário do Serviço de Eletroencefalografia: 8 às 12 e das 16 horas em diante.
CONSULTÓRIO: —
HOSPITAL UNIVERSITÁRIO — Tel. 22-0011.

CLÍNICA DE OLHOS, OVIDOS, NARIZ e GARGANTA

DOENÇAS E OPERAÇÕES
DR. WILSON SANTHIAGO
C.P.F. 003736309
DR. WILSON HOLTRUP SANTHIAGO
C.P.F. 003736309
CONSULTÓRIO — HOSPITAL SANTA ISABEL
FONE 22-1626

ESCRITÓRIO JURÍDICO

WERNER GREUEL
C.P.F. 003848609
e
RENATO WOLFF
C.P.F. 103136999
Rua 15 de Novembro, 504 - Sala 5 -
Telefone: 22-1953 — BLUMENAU

DR. ANTONIO MARCOS ULIAN

C.P.F. 003713519
ORTOPEDIA E TRAUMATOLOGIA
CONSULTÓRIO: Hosp. Sta. Catarina — Fone: 22-1444
RESIDENCIA : Rua São Paulo, 1587 — Fone: 22-0505
CONSULTAS: Pela manhã e à tarde.

Projetos e Resp. Técnica

NEWTON BORGES DOS REIS
— ENGENHEIRO CIVIL —
Cart. Prof. 505 D. C.R.E.A. 7ª Região
C.P.F. 010043019
ESCRITÓRIO — Rua Erico Hoffmann, 58 — Jardim Catarinense — BLUMENAU.

Dr. Conrado Balsini Neto

C.P.F. — 006251919
CLÍNICA INFANTIL
Consultório: Hospital Universitário —
Fone: 22-0011; Residência: Hermann Hering, 481 — Fone: 22-1002; Consultas: das 10 às 12hs e das 15 às 18 hs.

DR. CARL HEINZ PETERS

C.P.F. — nº 003730609
CLÍNICA DE OLHOS
Membro da Sociedade Brasileira de Oftalmologia — Membro num. da Societé Française de Oftalmologie — Membro num. da Soc. Hispano-Americano de Oftalmologia — Membro num. do Instituto Barraquer.
TRATAMENTOS — OPERAÇÕES
Rua 15 de Novembro, 550 — 8º andar — Conj. 801/2
Edifício Catarinense
BLUMENAU Santa Catarina
Horário de Consultas: 9,00 às 12,00h. 14,00 às 18,00. De 2ª-feira à 6ª-feira.
ATENDE-SE COM HORA MARCADA
CONSULTÓRIO: 22-1096
RESIDÊNCIA: 22-1396
Prescrição de óculos e de lentes de contato
Exame neuro-oftalmológico - Betaterapia
Exercícios Ortopáticos (Extrabismo).

DR. NISO BALSINI

— Médico —
ORTOPEDIA — TRAUMATOLOGIA
Especialidade em Ortopedia e Traumatologia pelo Hospital dos Servidores do Estado — Guanabara (2 anos.)
Curso de especialização da Sociedade Brasileira de Ortopedia e Traumatologia Regional - Guanabara (1 ano).
Ex-Chefe dos Médicos Residentes do Serviço de Ortopedia e Traumatologia do Hospital dos Servidores do Estado.
CONSULTAS E PRONTO ATENDIMENTO.
HOSPITAL UNIVERSITÁRIO - Fone: 22-0011

CIRURGIA PLÁSTICA

REPARADORA E ESTÉTICA
DR. CAMARGO ROCHA
Cirurgião Plástico
C.P.F. 020283799
Cursos Especializados no Hospital das Clínicas da FMUSP — São Paulo, Santa Casa de Misericórdia de São Paulo — Clínica de Cirurgia Plástica de São Paulo Dr. David Serson Neto — Clínica de Cirurgia Plástica Dr. Raul Loeb — São Paulo.
Residência: Rua Tomé Braga, 141 — Fone 22-1072
— Consultório: Hospital Santa Catarina — Horário: 10 hs. às 11,30 hs. — 15 hs.
BLUMENAU — Santa Catarina

DOENÇAS DO CORAÇÃO

JR. LEO CARVALHO
C.P.F. 003743429
ELETROCARDIOGRAFIA
Hospital Santa Isabel
Consultas:
9 às 12 horas — 15 às 18 horas

V. BEDUSCHI

Clínica Cirúrgica
Prótese
RUA VEREADOR AUGUSTO BEDUSCHI, 99
Telefone: 11 — GASPARG

DR. BIAVATTI

C.P.F. 026244209
APARELHO DIGESTIVO
VARIZES CIRURGIA
E TRATAMENTO CLÍNICO.
Consultas: 9h. às 12h. e 14h. às 19 hs.
HOSPITAL SANTA CATARINA
FONES: 22-1444 e 22-1642

DR. JOSÉ ARAÚJO

Médico Especialista de Ovidos, Nariz e Garganta
Clínica e Cirurgia da Surdez — Endoscopia Per-Oral — Cirurgia da Cabeça e Pescoco
Consultório no HOSPITAL SANTA ISABEL
Horário das 8 às 11h e das 15 às 18 horas.
EX-MÉDICO ASSISTENTE DAS
Clínica Universitária Otorrinolaringologia de Genebra (Suíça) — 3 anos: Clínica Universitária de Otorrinolaringologia, endoscopia e audiolaringologia de Lyon (França) — Clínica Universitária de Otorrinolaringologia e Cirurgia Maxilo-Facial de Toulouse (França) — 1 ano: Serviço de cabeça e pescoco do Hospital do Câncer de São Paulo — (1 ano: Membro Efetivo da Sociedade Brasileira de Cirurgiões da Cabeça e Pescoco).

DR. ANTONIO C. LOUREIRO

C.P.F. nº 028673899
Doenças do Coração — Eletrocardiografia —
Curso de especialização em Cardiologia, no Hospital das Clínicas de São Paulo (serviço do prof. Luiz V. D. Court). Atende no Hospital Santa Catarina, de segunda à sexta-feira pela manhã: das 10,30 (hora marcada); À tarde: 14,30 às 18 horas —
Telefone: 22-1642.

DR. ROMUALDO IZON HEIL

CPF 003759009
Ex-médico residente do serviço de cirurgia do Hospital Ernesto Dornelles, de Porto Alegre.
Ex-médico estagiário do serviço de cirurgia infantil do Hospital do Servidor Público do Estado de São Paulo.
CLÍNICA CIRÚRGICA E CIRURGIA INFANTIL
Consultório no Hospital Santa Isabel — Fone 22-02-22; Residência: rua 7 de setembro, 1343 — Fone 22-09-97.

Dr. Wilson Holtrup Santhiago

CRM 970 — C.P.F. — 003736309
OLHOS — DOENÇAS E OPERAÇÕES

Membro da sociedade brasileira de oftalmologia. Membro numerário do Instituto Barraquer (Barcelona) Curso de especialização pela Faculdade de Medicina da Universidade do Paraná, Faculdade de Ciências Médica e Evangélica.
Ex-médico assistente do Prof. Paula Soares 2 anos. Atende com hora marcada.
CONSULTÓRIO: HOSPITAL SANTA ISABEL — Fone 22-1626 — RESIDENCIA — Fone 22-1338.

Morreu homem com pulmão enxertado

LONDRES, 19 (UPI) — O receptor de um transplante pulmonar, cuja sobrevivência era a segunda em duração no mundo, morreu ontem, em Londres, sete semanas e meia depois de ter recebido um pulmão de um jovem de 17 anos que havia morrido de hemorragia cerebral.

O paciente, um homem de 39 anos cuja identidade não se revelou, faleceu em consequência de uma "massa de sangue dentro dos pulmões", segundo o hospital do King's College.

Um porta-voz do nosocômio disse que o enfermo sofria, desde a infância, de um raro mal pulmonar progressivo e que antes do transplante se mantinha vivo respirando com uma máscara de oxigênio.

O receptor de um transplante pulmonar que mais tempo sobreviveu morreu em setembro de 1969 em Gante, Bélgica, 10 meses depois da operação.

AUTO VIAÇÃO CATARINENSE

PARTIDAS DIÁRIAS DE BLUMENAU PARA:

Florianópolis . . .	05.30—07.45—08.00—08.30—09.00—10.45—13.00—16.00—19.00—20.00
Itajaí	05.30—08.30—09.00—10.20—13.00—16.00—19.00—20.00
Camboriú	05.30—08.30—10.45—13.00—16.00—19.00—20.00
Jaraguá do Sul . .	06.00—08.00—10.00—12.30—16.30—19.00—20.00—00.30
Joinville	06.00—08.00—10.00—12.30—16.30—18.00
Pomerode	06.00—12.30—16.30—18.00—20.20—00.30
Vila Itoupava . . .	08.00—10.00

OBS.: O horário das 08.00 horas é realmente direto, de Blumenau a Florianópolis, com duas horas e 10 min. de viagem e o das 08.30 e 20.00 horas semi-direto, com apenas dez minutos de parada em Itajaí.

RECAUCHUTAGEM

DESENHO G-8 SOMENTE NA



AGORA TAMBÉM PARA

CHEVROLET "OPALA"

RUA SÃO PAULO, 777 — TEL: 22-1240

POLAR

A Loja do Turista — Souvenirs — O maior depósito de Canecos Típicos, Madeira entalhada — Artigos p/fumantes — Presentes — Artesanato — Exclusividades — Rua 15 de Novembro 534 — BLUMENAU.

ATELIER REPROTÉCNICO

ARTHUR DANNER & CIA. LTDA.

CLICHÉS - FOTOLITOS
Rua Abdon Batista, 133

JOINVILLE — SANTA CATARINA

DR. RODOLFO SCHWAB

C.R.M. 835 — C.P.F. 920267679

CLÍNICA INFANTIL
Ex-Médico residente do Serviço de Pediatria e Puericultura do Hospital das Clínicas do Paraná.
Horário de Consultas: 8.30 às 10.30 hs
15.00 às 18.00 hs

Hospital Universitário
END.
Alameda Rio Branco, 325 (fundos) — Fone: 22-1516
Hospital Universitário — Fone: 22-0011
ATENDE CHAMADOS A DOMICÍLIO

Bancada Catarinense da Arena solicita verbas para faculdades

Assistência Social recebe doação: LBA

CIDADE

BLUMENAU, 20 DE MAIO DE 1971

"Ao Barril de Ouro"

Deverá ser no final da próxima semana, a inauguração do restaurante tipo "Zum Golden Fass" ("Ao Barril de Ouro"), na Rua Nereu Ramos, antigas dependências do restaurante Candelabro.

Com atrações e peças para os turistas, o "Zum Golden Fass" terá na sua direção o Sr. Herbert Janowki, que em contato com a reitoragem de CIDADE DE BLUMENAU na tarde de ontem, deu detalhes sobre a novel "Choparia" e restaurante típico.

E salientou na ocasião: "estamos reservando uma novidade toda especial, que servirá como grande atração turística. Sobre isto não posso definir-me ainda, mas adianto que se trata de uma grande novidade".

"OS MILAGRES DO CÃO JERÔNIMO"

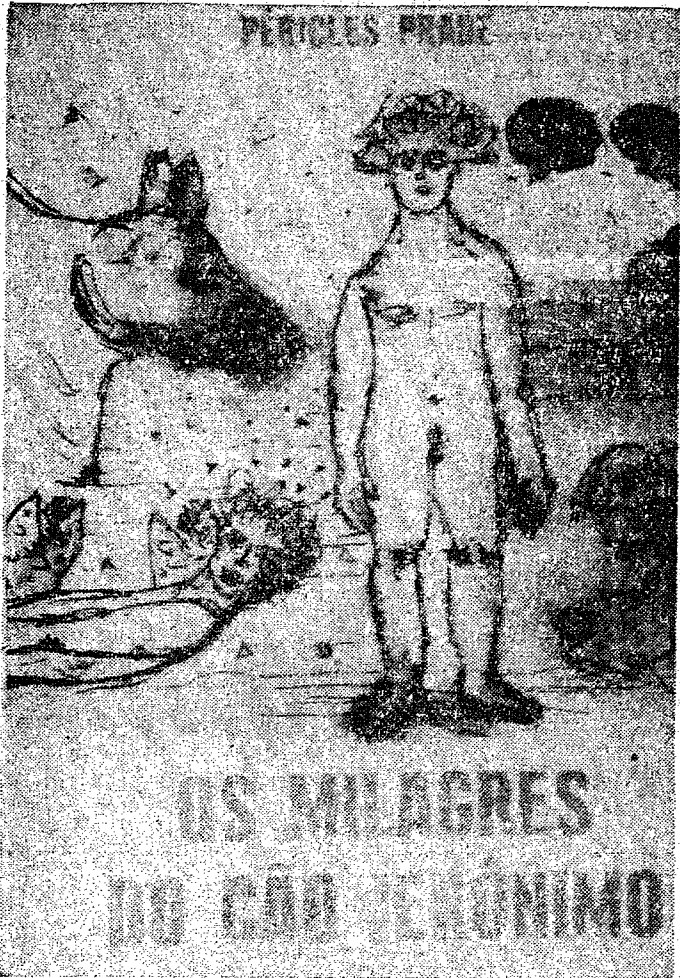

Numa promoção do Departamento de Letras da Fundação Universidade Regional de Blumenau e da Galeria Aqu-Açu, o escritor catarinense Péricles Prade, estará fazendo o lançamento de seu livro "Milagres do Cão Jerônimo", em noite de autógrafos, no dia 28 do corrente às 20h15m.

"Os Milagres do Cão Jerônimo" é o primeiro livro de contos de Péricles Prade, cuja capa de autoria de Horácio Borges, aparece no flagrante acima. "Muito embora todos estejam envolvidos pelo clima do fantástico (e quase sempre pelo humor), alguns se distinguem pela linha segura pelo autor. Estão presentes, o satanismo, o surrealismo, o mitologismo e o misticismo".

Câmara nega impedimento

A Câmara Municipal de Vereadores de Curitiba, por 10 votos contra 2, optou pelo arquivamento do processo que pedia o impedimento do Prefeito Municipal Nelson Alexuário. O pedido que fora formulado pela bancada do MDB não encontrou apoio

junto aos arenistas, muito embora o Sr. Nelson Alexandrino pertença aos quadros do MDB.

FURB sem aulas hoje

De acordo com o Edital de nº 07/71, assinado pelo Reitor, Padre Orlando Maria Murphy, não haverá aulas no dia de hoje na Fundação Universidade Regional de Blumenau, uma vez que o calendário escolar para o corrente ano letivo, aprovado pela Câmara de Ensino, prevê feriado para a data comemorativa da Ascensão do Senhor.

Ortopedia Interceptiva

Com início às 9 horas, será proferida hoje na sede social da Associação Brasileira de Odontologia - Regional de Blumenau, palestra pelo Professor Dr. Nivaldo Nuremberg da cadeira de Ortopedia da Universidade Federal de Santa Catarina, sobre o tema "Ortopedia Interceptiva".

LOTERIA FEDERAL

Extração de ontem:

- 1º prêmio: 06.313
- 2º prêmio: 07.461
- 3º prêmio: 40.638
- 4º prêmio: 21.922
- 5º prêmio: 42.049

A bancada catarinense da Arena, com assento nas duas Casas do Congresso Nacional, em carta dirigida ao Professor Newton Sucupira, Diretor do Departamento de Assuntos Universitários do Ministério da Educação e Cultura, agradeceu a atenção dispensada às reivindicações do Estado de Santa Catarina, no que se refere à assistência financeira às unidades isoladas de ensino superior, localizadas na maioria em cidades do interior.

No documento, salienta a bancada Catarinense da Arena, que conforme consta manido entre o Ministro da Educação, Sr. Jarbas Passarinho, e o Senador Antônio Carlos Konder Reis, ficou estabelecido o seguinte esquema de atendimento: Faculdade de Agronomia e Veterinária de Lages - Cr\$ 200.000,00; Fundação Universidade Regional de Blumenau Cr\$ 200.000,00; Faculdade de Administração de Empresas de Rio do Sul Cr\$ 65.000,00; Faculdade de Direito e Ciências Sociais de Itajaí Cr\$ 50.000,00; Faculdade de Ciências Econômicas e Contábeis de Lages Cr\$ 52.000,00; Fundação Joinvilense de Ensino Cr\$ 49.000,00; Fundação Educacional do Sul de Santa Catarina Cr\$ 30.000,00; Fundação Universitária de Cricúma Cr\$ 20.000,00 e Faculdade de Engenharia Constitucional de Joinville Cr\$ 20.000,00.

O pedido encontra-se agora em estudos no Departamento de Assuntos Universitários do Ministério da Educação e Cultura.

Solicita ainda a bancada Catarinense da Arena, seja

examinada a possibilidade de se destacar da referida dotação global mais os seguintes auxílios: Escola Superior da Administração e Gerência, Florianópolis, Cr\$ 20.000,00; Faculdade Estadual de Educação, Florianópolis Cr\$ 20.000,00; Fundação Universitária do Oeste Catarinense, Joaçaba Cr\$ 17.000,00; Fundação Universitária do Extremo Oeste Catarinense, Chapecó Cr\$ 10.000,00.

Assinam a carta, os Senadores Celso Frenes, Lenir Varnas e Antônio Carlos Konder Reis e os Deputados Abel Ávila dos Santos, Ademar Ghisi, Albino Zani, Arnaldo Carvalho, D'Ávila Charam, Francisco Grillo, João Linhares, Pedro Colin e Wilmar Dallagnol.

Sr. Arany Guimarães

Faleceu ontem no Baileário Camboriú, o Sr. Arany Guimarães (foto), de 33 anos de idade, filho do particular amigo de CIDADE DE BLUMENAU, Sr. Arany Guimarães e de sua esposa, Sra. Rosemarie Guimarães, figuras de projeção na sociedade do Vale do Itajaí.

O extinto deixa viúva, Sra. Lucí Guidi Guimarães, e três filhas: Susana e Silvana de seis anos de idade e Rosana com dois an. Seu sepultamento dar-se-á hoje, às 10h30m, às 9h30m, na residência à Rua República Argentina, 271 pa-

ra o Cemitério Católico da Rua São José.



LETRAS IMOBILIARIAS GB
CIA DE CREDITO IMOBILIARIO
Tradição - Segurança - Tranquilidade
FONE: 22-15-10
AO LADO DA TORRE DA MÁTRIZ

Deputado Aldo pede ligação energética para diversas localidades do Vale

O Deputado Aldo Pereira de Andrade, em uma das últimas sessões da Assembleia Legislativa, apresentou

Indicação, solicitando a ligação pela rede de energia elétrica a diversas localidades do Vale do Itajaí.

A referida Indicação, tem como justificativa e teor, o seguinte: "É por demais reconhecida, em nosso Estado,

a contribuição e o esforço da região de Blumenau para a economia e o desenvolvimento de Santa Catarina;

É da mesma forma decantado o trabalho nas atividades agrícolas de Rio Bonito - Santa Luzia - Vila Itoupava - Luiz Alves, mas apesar disso, as mais primárias necessidades dessas comunidades ainda não foram satisfeitas;

É da mesma forma facilmente verificável o que representaria para os catarinenses que lá vivem e forjam o nosso progresso o benefício da existência de energia e elétrica, da qual são tão carentes;

Que chega a ser estranhável o fato dos estudos técnicos terem sido efetuados acerca de 2 anos e até hoje não tenha essa região, de tanto interesse econômico, sido contemplada com esse extraordinário fator de desenvolvimento que é a energia elétrica;

Que essa gente já fez por merecer o público reconhecimento do seu trabalho e fca na plena convicção de que suas reivindicações serão atendidas no Governo Colombo Salles, por ser uma razão ponderável a ser acrescentada para que continuem o seu trabalho dignificante de fazer maior a região do Vale e de Santa Catarina e, por isso, indicamos a S. Exa. o Sr. Governador Colombo Salles; a S. Exa. o Sr. Osvaldo Douat, ilustre Presidente da CELESC, a total convicção do interesse econômico e do desenvolvimento das localidades de Rio Bonito - Santa Luzia (Braço Direito) - Vila Itoupava - Luiz Alves, serem ligadas pela rede de energia elétrica, cujos estudos técnicos já foram efetuados acerca de 2 anos e sabendo-se que falta vencer 5 quilômetros para que venha se encontrar a rede que está já situada na localidade de Rio Bonito (Blumenau) e que permitiria a ligação pleiteada, fator de ampliação da capacidade produtiva da região que já alcançou estágio de desenvolvimento que a faz merecer deste benefício no interesse da nossa economia torna-se perfeitamente viável o atendimento dessa necessidade imperiosa dessa região de nosso Estado."

Projetos de SC no MEC

O Secretário da Educação e Cultura de Santa Catarina, manteve, em Brasília, diversos contatos de interesse de sua Pasta, destacando-se em sua agenda o Projeto Setorial, para construção de prédios escolares,

no período 1971/1974; liberação de recursos do Ministério da Educação e Cultura; Colégio Integrado e Bolsas de Estudos.

Segundo ainda fonte de seu Gabinete, o Sr. Carlos Augusto Caminha foi recebido em

audiência pelo Ministro Jarbas Passarinho.

De outra parte, técnicos da SEC participam do curso sobre Ensino Fundamental, que se está realizando no MEC, com término previsto para 16 de julho.

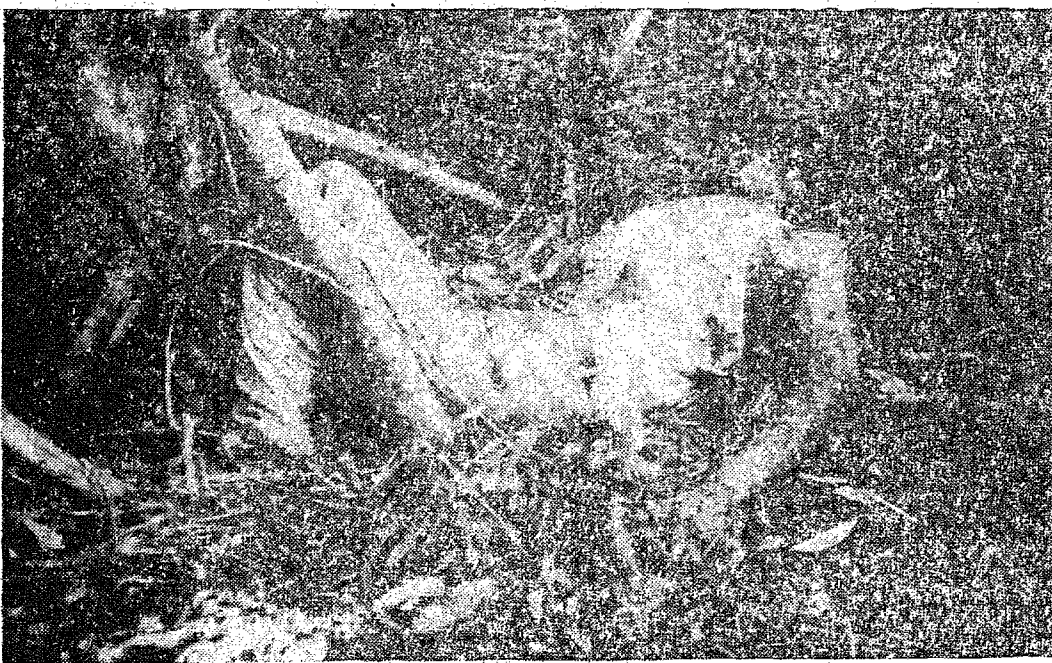

EM ADIANTADO ESTADO DE DECOMPOSIÇÃO (foto), o corpo de José Din Bertolini, encontrado anteriormente a uma distância de mil metros de sua casa, e cerca de quarenta e cinco metros da estrada, será autopsiado por autoridades competentes, a fim de se apurar a causa de sua morte. A espingarda e o cinturão não foram encontrados junto ao corpo de José Din Bertolini, que desde o dia 25 de abril estava desaparecido de casa, ocasião em que saiu para efetuar uma caçada. As hipóteses formuladas até agora dizem: que José Din Bertolini tenha sofrido um acidente em caminho e desfez-se de seus apetrechos de caça. Também uma picada de cobra foi ventilada, estando afastada a hipótese de crime.

Servidores Públicos vão se confraternizar

Os servidores Públicos Municipais de Blumenau irão se confraternizar no próximo sábado, às 12 horas na nova sede campestre da Associação, situada nas proximidades da Rua Bahia, no Bairro de Itoupava Norte. A Associação deseja, com a promoção, estreitar os laços

de união entre os servidores, para o que estará oferecendo uma grande churrasco, que servirá de motivo, inclusive, para uma tomada de contato com a nova sede campestre.

A partir das 9 horas de sábado haverá condução gratuita, com partida da Prefeitura Municipal, sendo que a Associação está convidando a todos os servidores em exercício, funcionários aposentados, professores e familiares, para que se inscrevam, na Contadoria da Prefeitura, até amanhã. Cada participante estará pagando a quantia de Cr\$ 2,00.

Na perigosa curva da Auto Capa Rio, na Rua São Paulo, um automóvel marca Ford, placa BI-2218, dirigido pelo ex-ata da Amazona "Jespe", bateu na noite de ontem com um muro ali existente, causando elevados prejuízos materiais ao veículo (foto).

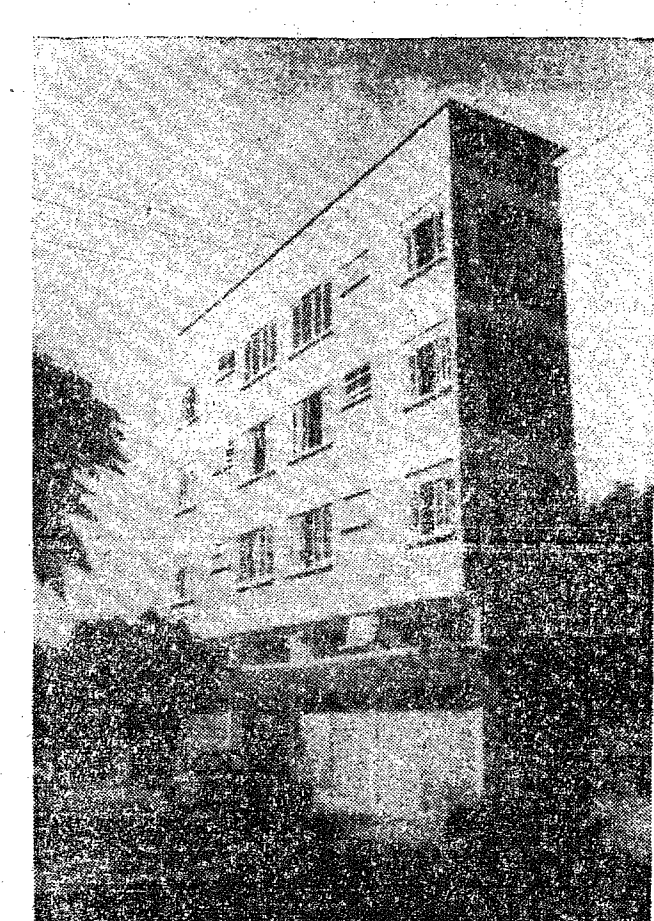

A OLIVETTI DO BRASIL S/A, irá inaugurar nos próximos trinta dias a sua filial de Blumenau, a Rua Curt Hering, nº 149, instalada em edifício de 3 pavimentos, já em fase de acabamento (foto). Entretanto, as atividades da filial da Olivetti do Brasil S/A, em nossa cidade já foram iniciadas, estando em funcionamento há dias a assistência técnica e comercial. Falando ontem a CIDADE DE BLUMENAU o Gerente da filial da Olivetti do Brasil S/A., em Blumenau, Sr. Sérgio Chechia, informou que o estabelecimento está capacitado a atender a todo e qualquer tipo de equipamentos da linha de produção da Olivetti, "desde as máquinas portáteis de escrever, até aos concentradores de informações e ramais para processamento de dados - "Data Entry" e Key Entry". Por outro lado, contará a filial da Olivetti do Brasil S/A, com pessoal especializado, e consultor técnico em processamento de dados, que automaticamente poderá orientar na implantação de qualquer sistema contábil e periférico.

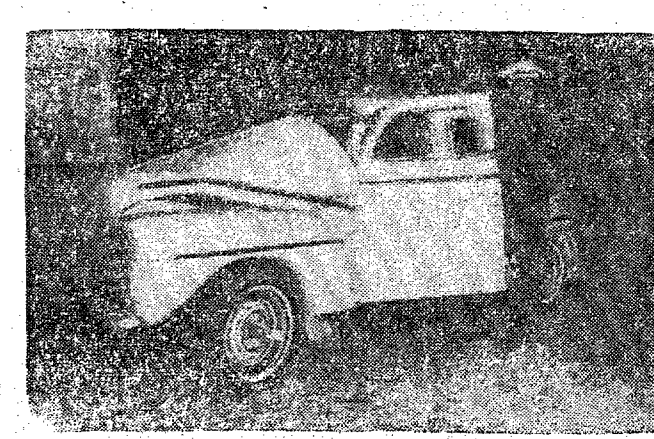

Carro x Muro: Na perigosa curva da Auto Capa Rio, na Rua São Paulo, um automóvel marca Ford, placa BI-2218, dirigido pelo ex-ata da Amazona "Jespe", bateu na noite de ontem com um muro ali existente, causando elevados prejuízos materiais ao veículo (foto). Juntamente com o motorista viajaram mais três pessoas, sendo que apenas Jair da Costa, de 16 anos, sofreu ferimentos, sendo internado no Hospital Santa Isabel.

ASSOCIAÇÃO COMERCIAL E INDUSTRIAL DE BLUMENAU

Convidamos os Srs. Associados desta entidade, bem como as pessoas ligadas à administração das empresas para uma projeção de filmes versando sobre o tema

"ADMINISTRAÇÃO DE RECURSOS HUMANOS" oferecida pela diretoria de Relações Públicas da SHELL DO BRASIL S.A.

DIA: 21 DE MAIO DE 1971
HORA: 19,30 horas
LOCAL: SEDE DA ACIB.

A DIRETORIA

Mãe procura filho

Gilberto Fernandes, de 16 anos de idade, está desde domingo desaparecido de sua residência à Rua República

Argentina. Sua mãe, Edilva Fernandes esteve, ontem na Delegacia de Polícia comuni-

cando o fato, e solicitou a ajuda das autoridades na localização de seu filho menor.